

Wilkhahn

Table pliante Confair.
Gamme 440.





Table pliante Confair.

Dans les espaces de réunion et d'échanges multifonctions, les tables pliantes de la gamme Confair transforment en jeu d'enfant le passage d'une configuration à l'autre. Pour reconfigurer intelligemment l'espace disponible, il suffit de réorganiser les tables mobiles – une opération qui ne nécessite ni outils ni connaissances spécifiques. Une seule personne est parfaitement en mesure d'effectuer l'ensemble des opérations, en solidarifiant les tables dans toutes les directions à l'aide de pièces de liaison clipsables. En jouant tout simplement sur des cloisons mobiles et sur la modularité des tables, quelques minutes suffisent pour passer d'une configuration de type atelier à un espace conférence généreusement dimensionné. Autant dire qu'en matière de retour sur investissement, les tables pliantes Confair sont une solution hautes performances... En conjuguant une mécanique aussi sophistiquée qu'aboutie avec des roulettes verrouillables, la table pliante Confair associe pertinence fonctionnelle, qualité des matières et élégance du dessin. Sur le plan pratique, il en résulte une simplicité d'utilisation et une mobilité maximales. Au niveau des relations interpersonnelles, les tables Confair créent les conditions d'une communication fructueuse, dans les espaces d'interaction et d'échanges comme dans les contextes les plus statutaires. Grâce à un système de chemins de câble, de connexions et de boîtiers de raccordement intégrés, les tables se prêtent idéalement aux applications multimédia les plus variées. Le résultat ? Une synthèse réussie entre aménagement dynamique et esthétique de haut niveau.

Lorsque les tables Confair sont équipées de prises multiples Power Bar, le passage d'une configuration séminaire ou conférence à une disposition en rangées ou en îlots s'effectue en quelques gestes. Une seule prise secteur suffit pour alimenter l'ensemble des tables. Cela permet de réduire sensiblement le nombre des prises requises, qu'elles soient au sol ou murales – un avantage de taille non seulement en termes de coûts, mais également, par exemple, dans le cas des immeubles classés.

Vidéo Confair

Modèles 440/00 et sièges Modus à piètement luge 279/7.
Design : Klaus Franck, Werner Sauer, et wiege, Fritz Frenkler, Justus Kolberg.
Photo : Thomas Bach.

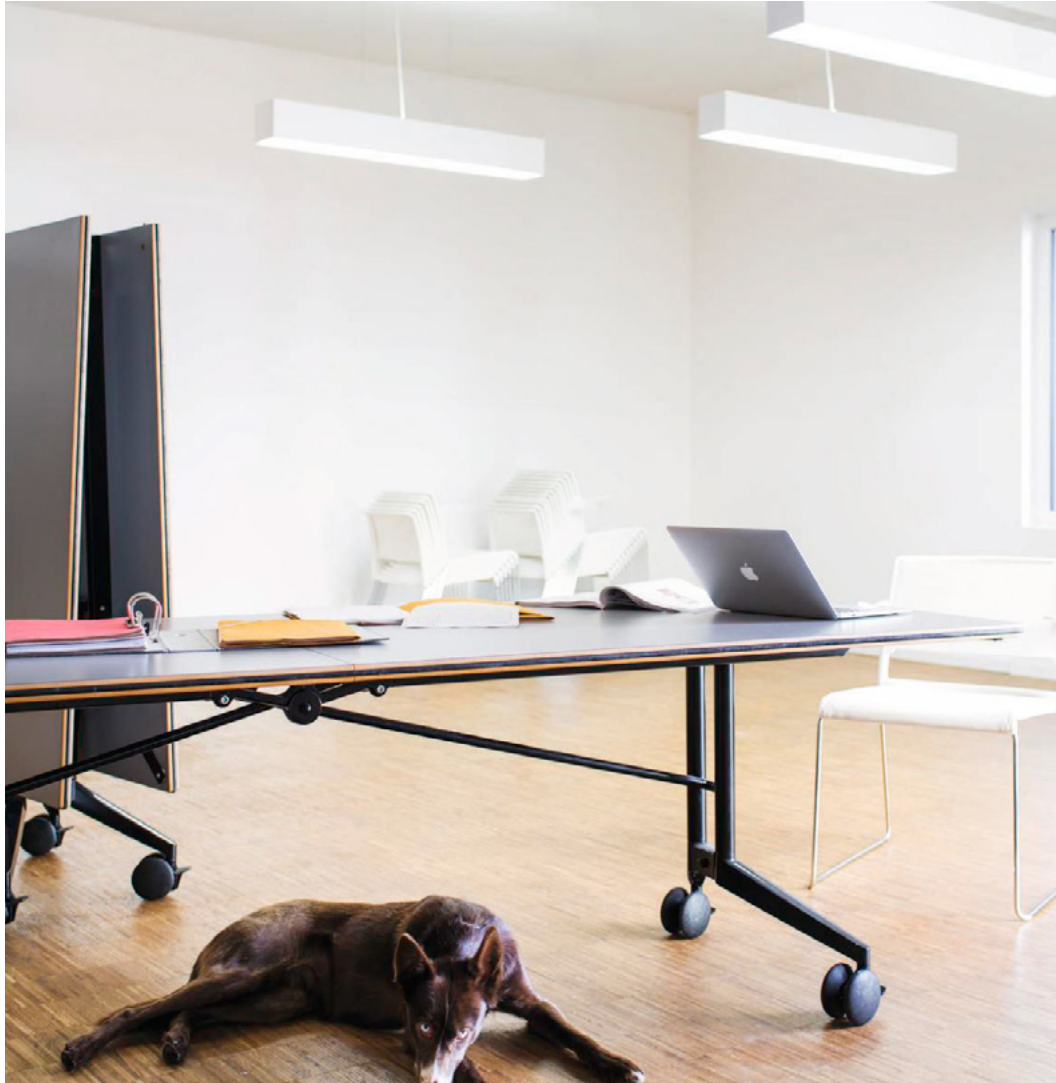



Modèles 440/00 dotés d'une électrification comprenant deux prises multiples Power Bar par table. Illustration : Wilkhahn et 1zu33.



Modèles 440/00 en liaison avec des chaises Occo 222/40 (design : jehs+laub) et des chaises empilables Aula 238/10 (design : Wolfgang C.R. Mezger). Espace theCo, Université de Saint-Gall, Suisse. Photo : Anna-Tina Eberhard.





Modèles 440/00 et sièges conférence Graph 301/6 (design : jehs+laub). Rostelecom, Moscou, Russie. Photo : Solo Office Interiors.



Modèles 440/00 et sièges à piétement luge Metrik 186/3 (design : WhiteID). Paperboard Confair, modèle 442/1, et pupitre de conférencier Confair, modèle 448/9. Design : wiege, Fritz Krenkler, Justus Kolberg. Hôtel 'Die Sandburg', Langeoog, Allemagne. Photo : Leuchtende Hotelfotografie, Thomas Haberland.



Modèles 440/00 et table Timetable Lift 615/00 (design : Andreas Störko) en liaison avec des sièges à piétement luge Metrik 186/3 (design : WhiteID). Hôtel Zeitgeist, Vienne, Autriche. Photo : Stefan Huger / studiohuger.at.

Table pliante Confair. Gamme 440. Variantes et finitions.

Wilkhahn



Structure en finition laquée gris argent satiné, plateau en finition ébénisterie chêne naturel

Structure en aluminium poli et aluminium anodisé naturel, plateau en hêtre naturel

Groupes de plateaux



Stratifié, stratifié décor bois, stratifié soft mat, finition ébénisterie 1 ou 2, tous les revêtements sont disponibles dans notre Mediacenter.

Stratifié. Le stratifié est obtenu en imprégnant avec une résine de synthèse des feuilles de papier dont la feuille supérieure est teintée ou imprimée. On soumet ensuite le tout à une température et à une pression élevées. Le matériau qui en résulte est très résistant. Cela le prédestine aux tables soumises à un usage intensif et à des reconfigurations fréquentes.

Finitions ébénisterie. Le bois est un matériau naturel. Il présente des différences d'aspect et se patine avec le temps, dans des proportions qui varient d'une essence à l'autre et en fonction de la teinte initiale. Lorsqu'un rendu très uniforme est une priorité, les placages surteintés ou reconstitués sont les mieux adaptés.

Arceaux et colonnes de piétement

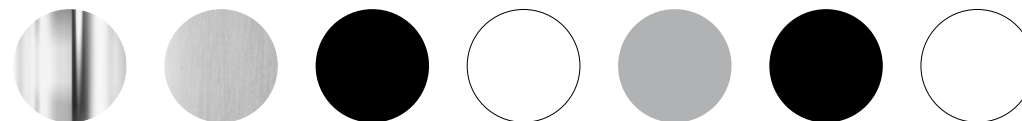

Aluminium chromé brillant ou poli, laqué noir, blanc ou gris argent satiné, laqué noir mat structuré ou blanc mat structuré

NB : le rendu des échantillons numériques diffère des teintes réelles.
Pour une présentation complète des finitions disponibles, consultez notre Mediacenter.

Table pliante Confair. Gamme 440. Chants.

Wilkhahn

Profils de chant



Finition standard : chant rayonné avec profilé antichoc intégré,
alternative : chant droit en bois avec profilé antichoc intégré ou chant droit
en matière synthétique (uniquement pour le stratifié variantes 1 et 2)

Chant rayonné, profilé antichoc noir
intégré, épaisseur du plateau 26 mm

Chant rayonné, profilé antichoc
blanc intégré, épaisseur du plateau
26 mm

Chant rayonné laqué, profilé
antichoc noir intégré, épaisseur du
plateau 26 mm

Chant droit, profilé antichoc noir
intégré, épaisseur du plateau 26 mm

Chant droit, profilé antichoc blanc
intégré, épaisseur du plateau 26 mm

Chant droit en matière synthétique,
épaisseur du plateau 26 mm

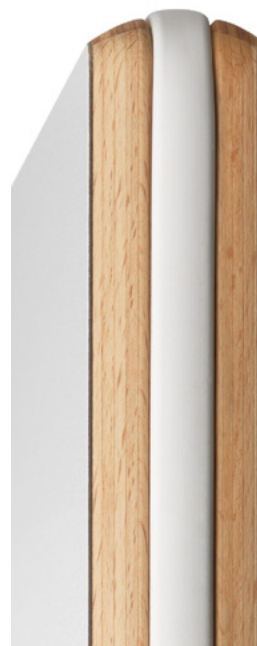

Table pliante Confair. Gamme 440. Accessoires d'électrification.

Wilkhahn



Boîtier de connexion à monter sur le chant (rajout possible à tout moment), connecteurs au choix.



Boîtier de connexion Compact intégré



Passage de câbles



Trappe intégrée Executive



Trappe intégrée Executive



Chargeur sans fil



Boîtier de connexion intégré Compact Duo, connecteurs au choix

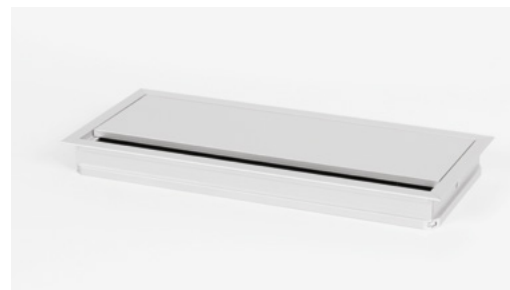

Trappe intégrée Basic



Trappe intégrée Basic



Boîtier de connexion double face intégré



Boîtier de connexion double face intégré



Prises multiples courants forts/courants faibles

Pour l'intégration des accessoires techniques dans les différents modèles, veuillez vous reporter au tarif.

Table pliante Confair. Gamme 440. Power Bar.

Wilkhahn



Avec Power Bar, la solution d'électrification tout-en-un, la solidarisation des tables pliantes Confair s'effectue en quelques gestes. Inutile en effet de raccorder chaque table à une prise secteur : en fonction du type de prise et du nombre d'appareils raccordés, les tables peuvent être connectées en série. Cela réduit le nombre de prises requises, minimise les risques de trébuchement, simplifie sensiblement le facility management, et permet même une conversion temporaire en open space. La conception des connecteurs verrouillables, équipés de presse-étoupe intégrés, est dérivée des équipements de spectacle. Elle offre un maximum de sécurité et élimine les erreurs de connexion. Elle permet même de déconnecter ou de connecter des tables 'à chaud', sans interrompre l'alimentation du système. Le dispositif préserve ainsi toute la liberté d'un agencement autogéré n'exigeant aucune intervention extérieure.

Chacune des deux moitiés de la table pliante Confair est équipée d'une prise multiple Power Bar et d'un chemin de câbles. Ces deux équipements n'interfèrent pas avec le pliage du plateau à la verticale, pour une compacité optimale en position de rangement.

Table pliante Confair. Gamme 440. Power Bar.

Wilkhahn



Le raccordement s'effectue d'un seul geste...



... tout comme le verrouillage.



La table suivante peut être connectée à l'aide d'un câble de liaison directement à l'autre extrémité de la prise multiple Power Bar.



Selon la longueur du câble, l'espacement des tables est également possible.



Une sélection de différentes trappes affleurantes haut de gamme intégrées permet d'accéder aux modules de connexion et à la goulotte de câbles. Une connexion électrique et jusqu'à quatre emplacements de réserve pour une configuration sur mesure permettent de répondre à toutes les attentes (prises série disponibles dans des versions conformes aux normes allemandes, françaises et britanniques).

Au-delà des connexions en rangées, les tables peuvent également être connectées en face-à-face. Cela permet de réaliser des tables modulaires composées de deux à huit plateaux partageant tous la même alimentation. Il en résulte une souplesse optimale.



Le chemin de câbles est spacieux : il accueille au besoin l'excédent de câblage et une alimentation.

Table pliante Confair. Gamme 440. Power Bar

Wilkhahn

Sélection du boîtier

704/00

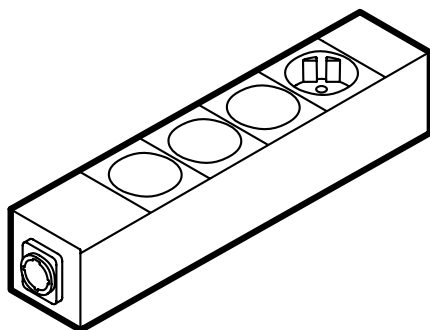

705/00

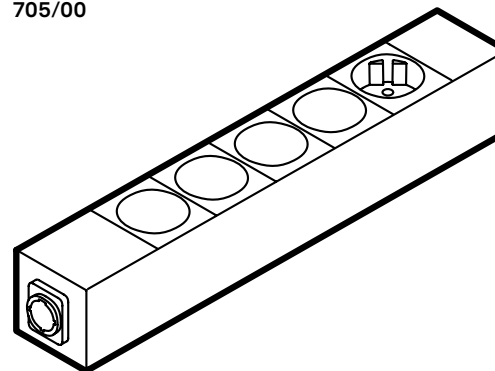

702/8

Câble d'alimentation Neutrik-powerCON®
Longueur env. 200 cm, 300 cm, 500 cm

702/8

702/9 Câble de transfert Neutrik-powerCON®
Longueur env. 80, 100 cm, 150 cm, 200 cm

Sélection des emplacements

Électricité

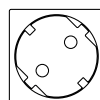

Prise élec-
trique (pré-
ciser la nor-
me du pays
lors de la
commande),
1 module de
connexion

Charge



Charge Twin
USB-A,
½ module de
connexion



Charge Twin
USB-C et
charge Twin
USB-A,
½ module de
connexion



Charge USB-C
Power 60 W,
1 module de
connexion

Données



Données USB
3.0, module
Keystone, ½
module de
connexion



Données
USB-C (avec
câble de
30 cm env.),
½ module de
connexion

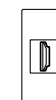

HDMI, module
Keystone,
½ module de
connexion

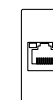

Réseau RJ45,
CAT 6, modu-
le Keystone,
½ module de
connexion

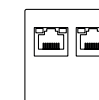

Réseau Twin
RJ45, CAT 6,
module Keys-
tone,
1 module de
connexion

Caches

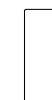

Cache,
½ module de
connexion

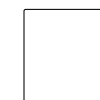

Cache,
1 module de
connexion

Modules de connexion configurables

Boîtier au choix en noir ou en blanc. Mod. 704/00 avec trois espaces vides configurables, mod. 705/00 avec quatre espaces vides configurables.

Connexion de la PowerBar avec des câbles Neutrik-powerCON®. Une prise électrique est pré-affectée (préciser la norme du pays lors de la commande). Les prises électriques et ports de charge doivent être configurés successivement.

Table pliante Confair. Gamme 440. Confort et manipulation.

Wilkhahn

📺 Vidéo Confair

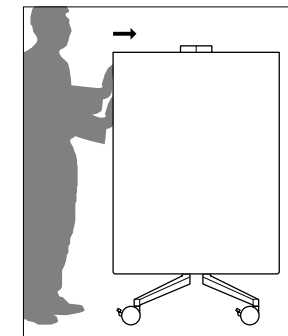
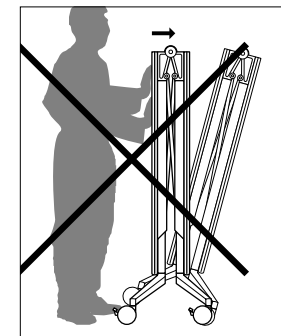
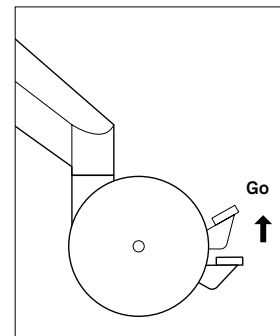
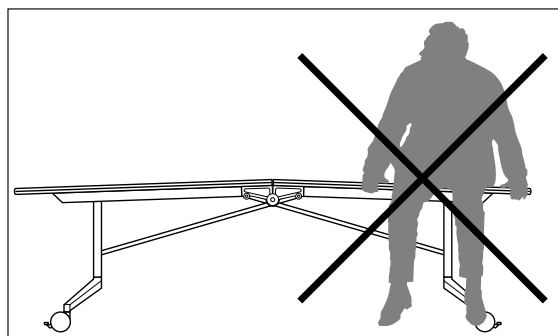
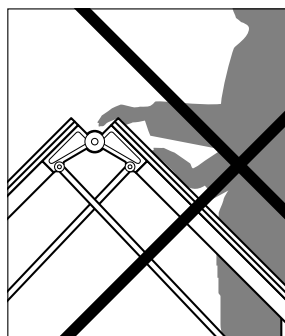
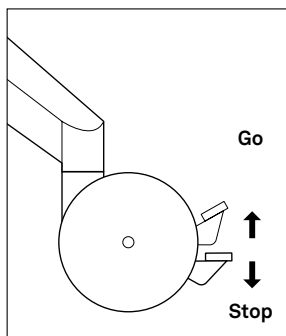
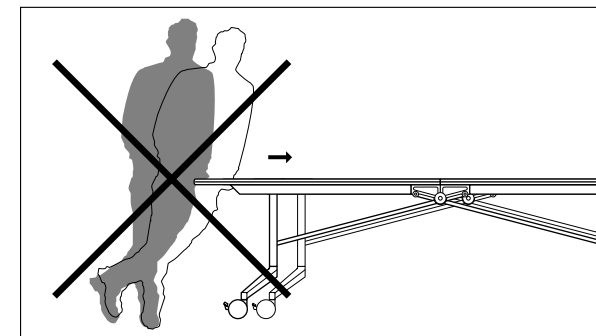
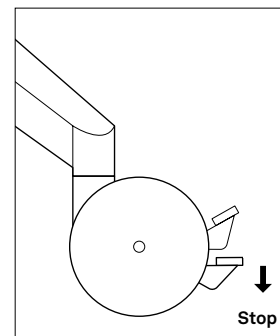
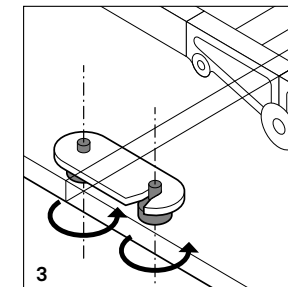
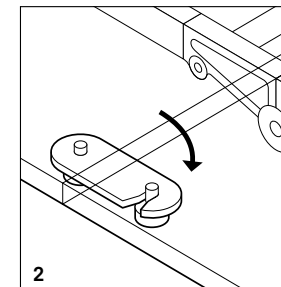
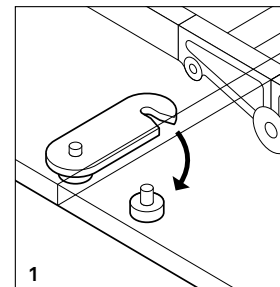
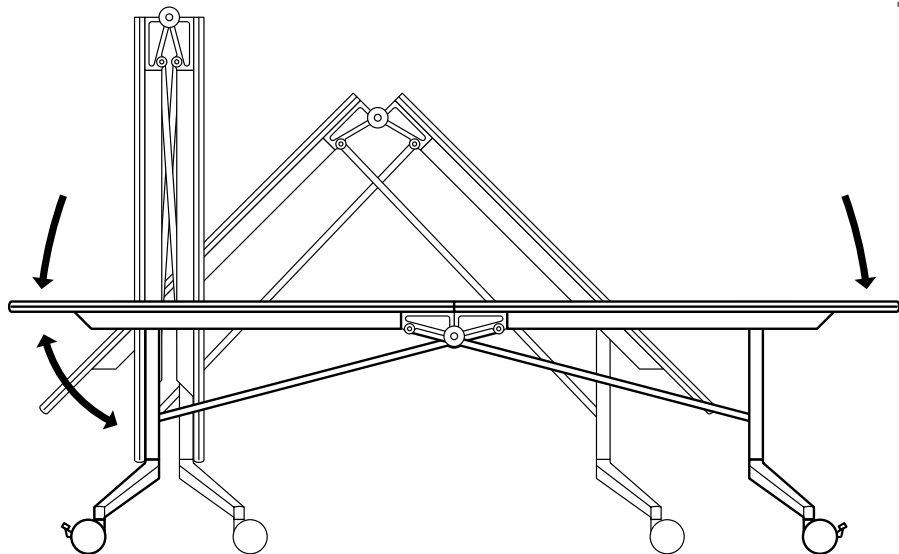
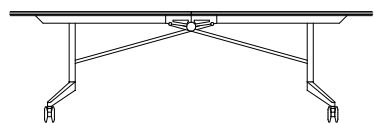
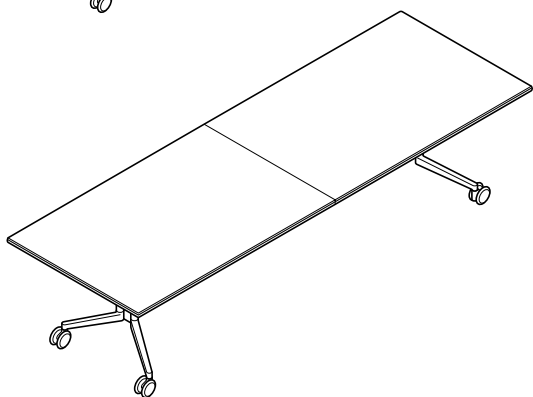
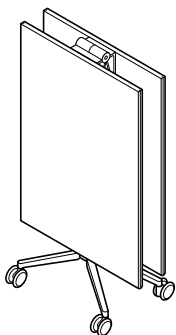

Table pliante Confair. Gamme 440. Modèles et dimensions.

Wilkhahn

440/00



180 - 300

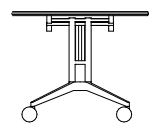

90 - 120

73

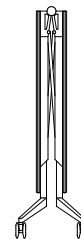

56

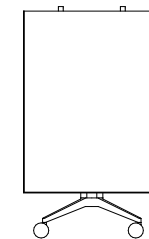

90 - 120

120 - 180

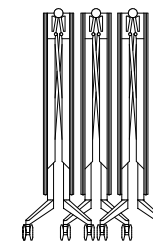

97

120 - 180

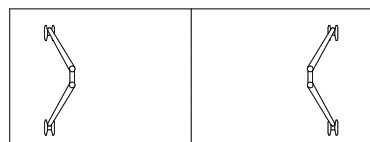

90 - 120

440/00

180 - 300

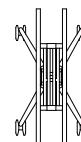

56

90 - 120

440/00

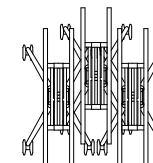

97

105 - 135

	Profondeur				
Largeur	90	100	105	110	120
180	•	•	•	•	•
200	•	•	•	•	•
210	•	•	•	•	•
220	•	•	•	•	•
240	•	•	•	•	•
260	•	•	•	•	•
280	•	•	•	•	—
300	•	•	—	—	—

Table pliante Confair. Gamme 440. Modèles et dimensions.

Wilkhahn

440/2

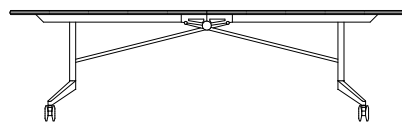
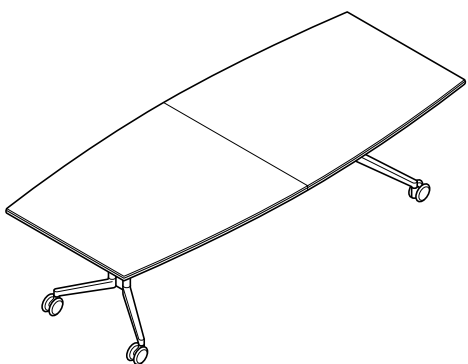
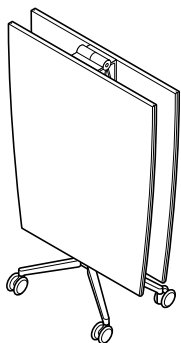

180 - 280

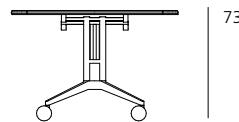

73

90/110 - 120

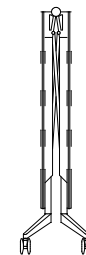

56

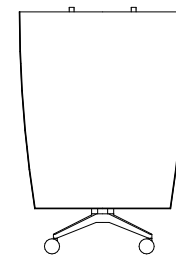

120 - 180

110 - 120

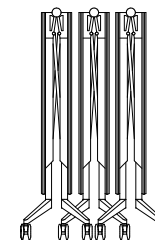

120 - 180

97

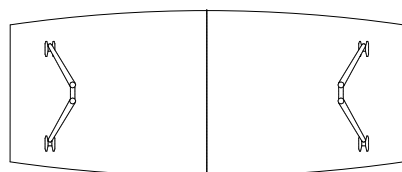

90/110 - 120

440/2

180 - 280

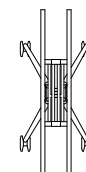

56

110 - 120

440/2

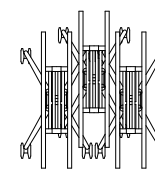

105 - 135

97

	Profondeur				
Largeur	90	100	105	110	120
180	•	•	•	•	•
200	•	•	•	•	•
210	•	•	•	•	•
220	•	•	•	•	•
240	•	•	•	•	•
260	•	•	•	•	•
280	•	•	•	•	—
300	•	•	—	—	—

Table pliante Confair. Gamme 440. Modèles et dimensions / Exemples de configuration. **Wilkhahn**

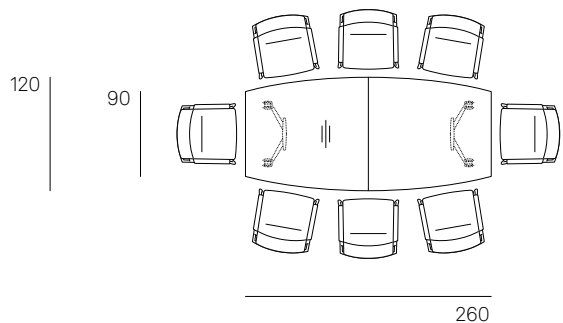

8 participants,
1 x 440/2, 90/120x260

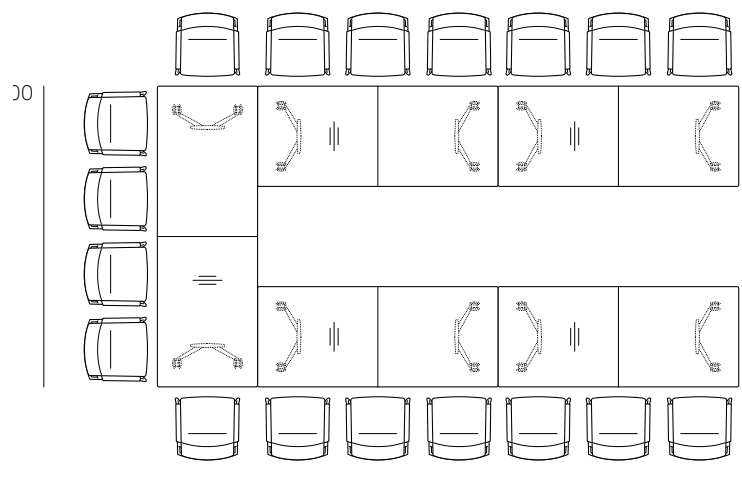

18 participants,
1 x 440/00, 100x300
4 x 440/00, 100x240

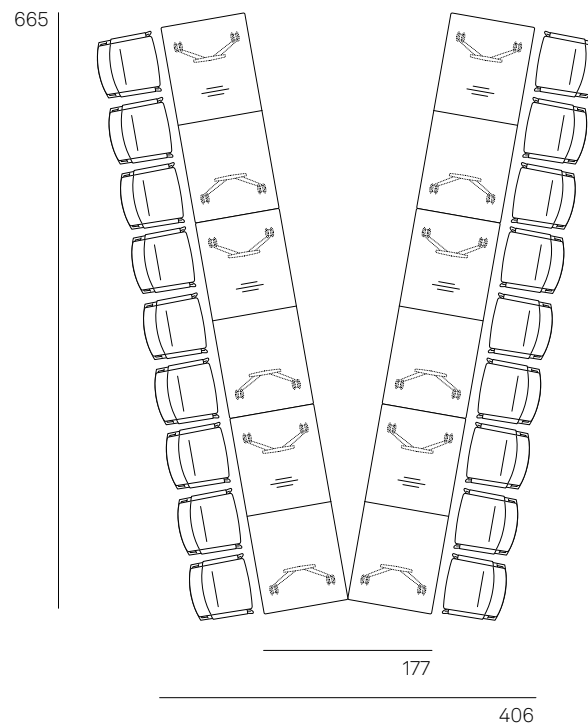

18 participants,
6 x 440/00, 90x210

Table pliante Confair. Gamme 440. Modèles et dimensions / Exemples de configuration.

Wilkhahn

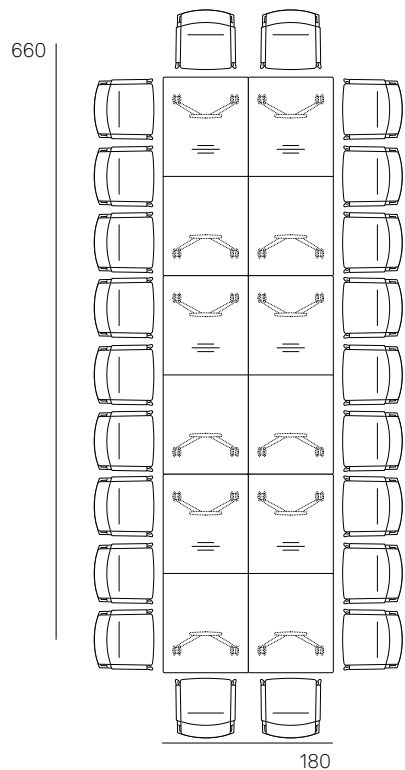

22 participants,
6 x 440/00, 90x210

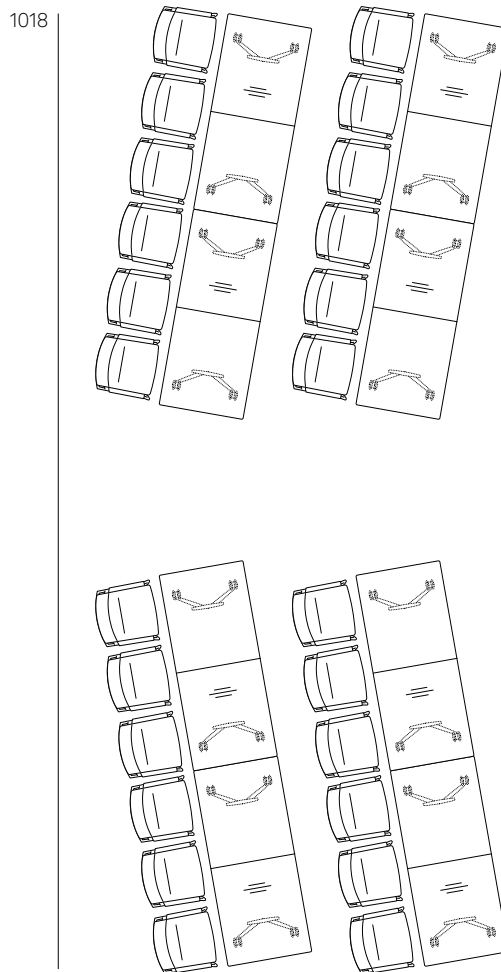

24 participants,
8 x 440/00, 90x210

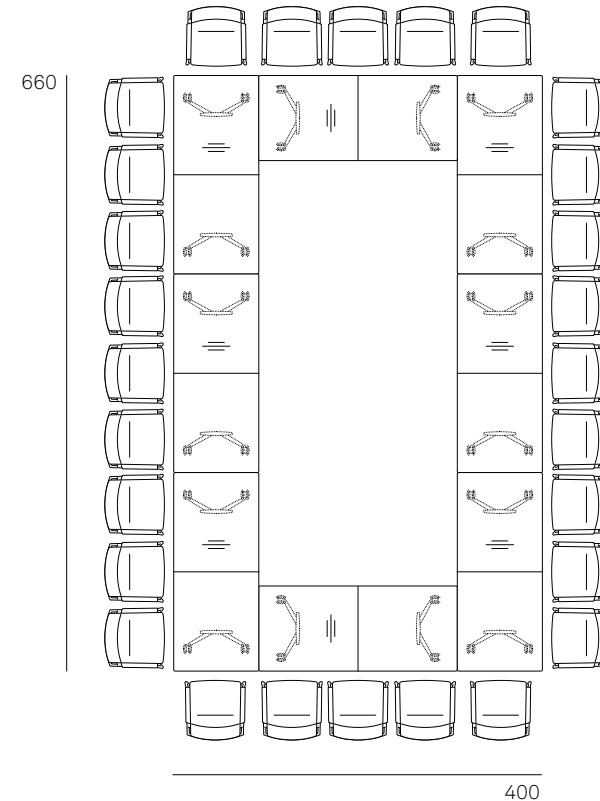

28 participants,
8 x 440/00, 90x210

Table pliante Confair. Gamme 440. Fiche technique.

Wilkhahn

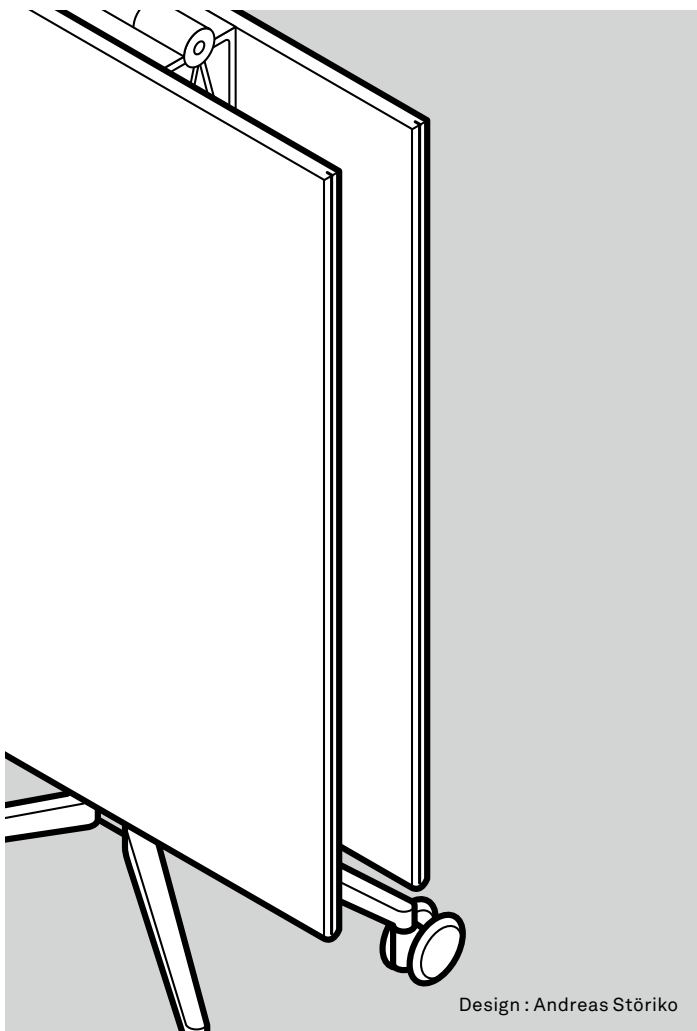

Design : Andreas Störiko

Fonctions

Gamme de tables mobiles, pliantes et combinables. Conçues tout particulièrement pour l'agencement dynamique et autonome des espaces conférence et de communication, elles permettent de modifier très rapidement et sans outils la configuration pour l'adapter aux impératifs du moment. Un seul geste suffit pour déplier ou replier les tables – et cela pour des plateaux dont la longueur peut atteindre 3 m. Les plateaux sont au choix rectangulaires ou en tonneau. Des pièces de liaison permettent de solidariser plusieurs plateaux pour agencer ou réagencer en quelques minutes – sans aucune intervention extérieure – des espaces modulaires. Des roulettes verrouillables de grand diamètre facilitent le déplacement des tables à l'intérieur d'un bâtiment. L'élégance des tables Confair s'accorde parfaitement aux espaces à vocation statutaire ; elles optimisent en parallèle le facility management. Les tables des gammes Logon et Timetable s'harmonisent idéalement avec les tables Confair ; elles confèrent encore plus de souplesse et de variabilité au concept d'aménagement – par exemple dans un contexte de type séminaire ou formation.

Piètement

Piètement en aluminium moulé sous pression, finition chromé brillant, poli ou couleur argent satiné, noir, blanc, noir mat structuré ou blanc mat structuré. Tubes verticaux et châssis en profilé d'aluminium, anodisé naturel ou finition en fonction du piètement, finition couleur noir avec le piètement chromé brillant. Tubes verticaux chromés brillants disponibles en option. Finition de la barre de liaison et de l'articulation en T en fonction des montants et du châssis, finition argent satiné avec les montants et le châssis anodisés nature. Barre de liaison et articulation en T disponibles en option en chromé brillant. Roulettes verrouillables en polyamide noir.

Support du plateau de table

En fonction de la profondeur du plateau, panneau de particules ou panneau lamellé-collé avec bord bombé ou droit en bois sur tout le pourtour avec profilé antichoc intégré en élastomère noir ou avec bord droit en matière synthétique sur tout le pourtour. Plateau droit au niveau du bord de jonction central, sans profilé.

Plateaux groupe 1 - Stratifié

Épaisseur du plateau 26 mm

Variante 1

Stratifié Unidekor selon nuancier Wilkhahn, chants bois, finition huilée naturelle, ou chants assortis en matière synthétique.

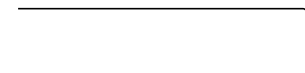

Chants bois rayonnés, profilé antichoc intégré



Chants bois droits, profilé antichoc intégré

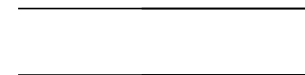

Chants droits en matière synthétique
Stratifié effet bois selon nuancier Wilkhahn, chants assortis en matière synthétique.



Chants droits en matière synthétique

Table pliante Confair. Gamme 440. Fiche technique.

Wilkhahn

Variante 2

Stratifié Softmat selon nuancier Wilkhahn, chants bois, finition huilée naturelle, ou chants assortis en matière synthétique. Cette finition faiblement réfléchissante se distingue par son effet velouté ; elle est peu sensible aux marques de doigts.

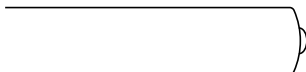

Chants bois rayonnés, profilé antichoc intégré



Chants bois droits, profilé antichoc intégré



Chants droits en matière synthétique

Plateaux groupe 2 – Finition ébénisterie

Épaisseur du plateau 26 mm

Variante 1

Placage hêtre selon nuancier Wilkhahn, chants en multiplex de hêtre ; ou placage chêne ou frêne selon nuancier Wilkhahn, chants bois, coloris pratiquement identique à celui du placage.

Variante 2

Placage érable, noyer ou orme, chants bois assortis, coloris pratiquement identique à celui du placage.

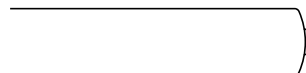

Chants bois rayonnés, profilé antichoc intégré



Chants bois droits, profilé antichoc intégré

Appareillage et finitions des placages

En standard, appareillage des placages au glissé. Vernis de protection laissant visible le grain du bois : chêne, frêne, noyer et orme. Vernis de protection lisse : érable et hêtre. De légères variations du ramage et irrégularités ne donnent pas droit à réclamation.

Normes

Les tables pliantes Confair sont conformes à la norme ANSI/BIFMA X 5.5.

Table pliante Confair. Environnement et produit.

Wilkhahn



La table pliante Confair. Intemporelle, versatile, compacte – et conçue pour le tri mono-matériau.

La table pliante Confair conjugue design intelligent, fonctions étudiées et qualité au meilleur niveau pour optimiser le profil économique, social et environnemental du produit. La table s'inscrit dans une approche de l'agencement centrée sur l'individu et ses potentiels. La versatilité et la simplicité d'utilisation favorisent les aménagements autogérés, simplifiant le facility management et, en permettant de densifier l'espace, elle diminue les coûts de construction et d'entretien des locaux. Repliée en position verticale, la table pliante Confair peut être placée dans un ascenseur ; cela augmente encore sa mobilité. Le respect des impératifs environnementaux dès le stade de la conception et du design s'exprime au travers de la durabilité, de la qualité, d'une maintenance simple et, si nécessaire, de réparations faciles. Il en résulte une pérennité quasi indéfinie.

- Forte de son statut de grand classique, la table Confair a traversé un quart de siècle sans prendre une ride. Sur le plan fonctionnel, elle se distingue par sa manipulation d'une simplicité étonnante : elle se plie et se déplie avec un minimum d'effort. À cela s'ajoutent de grandes roulettes pour franchir sans encombre les seuils et s'accommoder des sols inégaux.

- L'aluminium moulé sous pression et les profilés en aluminium extrudé des arceaux de piétement, des colonnes et des traverses sont issus majoritaire-

ment du recyclage. Il en va de même du ressort en acier de la mécanique. Ils conjuguent précision, fiabilité et poids relativement réduit. Il en résulte une manipulation aisée. L'aluminium et l'acier utilisés sont 100 % recyclables. Il en va de même des quatre roulettes orientables et verrouillables en polyamide antichoc teinté dans la masse : elles sont conçues pour durer et se recycler aisément.

- Les plateaux de table en panneaux à copeaux orientés sont dotés de chants en bois massif. Les revêtements proposés – linoléum, stratifié et finition ébénisterie – sont dérivés de matériaux naturels. Pour protéger les placages, nous utilisons un vernis en phase aqueuse à faible teneur en COV. Le profilé antichoc intégré en polypropylène prévient la détérioration des chants.
- Tous les composants de la structure et les plateaux sont solidarisés par boulonnage. Cela permet, si nécessaire, de démonter les plateaux pour les restaurer ou les remplacer.

La table pliante Confair a ouvert des perspectives nouvelles à l'aménagement rationnel des espaces conférence tout en optimisant la consommation de matières et la performance énergétique. Cela contribue – au-delà de la durabilité, des qualités d'usage et d'un design écoresponsable – à réduire l'impact environnemental global du bâtiment.

Évolutions socio-environnementales : les temps forts

2019 et 2020

Wilkhahn est lauréat du 'Architects' Darling Award' dans le cadre du challenge 'Cradle-to-Cradle'.

2018 Le 'B. A. U. M Umweltpreis' (Prix de l'environnement) est décerné au responsable de la politique environnementale de Wilkhahn. L'Alliance de Basse-Saxe pour le développement durable décerne une distinction à Wilkhahn.

2013 Raccordement au générateur de chaleur délocalisé d'une installation fonctionnant au biogaz.

2012 Le siège de bureau ON se voit décerner la distinction fédérale 'Bundespreis Ecodesign'.

2009 Signature d'un accord avec l'Internationale des travailleurs du bâtiment et de l'industrie du bois (BHI). Il porte sur le respect des directives de l'ILO (International Labour Organization). L'adhésion à ces engagements est soumise à une validation en interne et par le syndicat IG Metall.

2008 Mise en service du générateur CCF (Couplage Chaleur-Force).

2001 Obtention, en tant que première entreprise de Basse-Saxe, de la certification environnementale européenne EMAS 2.

2000 Publication du rapport environnemental de Wilkhahn – un document encore peu répandu à l'époque.

1997 Le Council on Economic Priorities de New York décerne à Wilkhahn le 'Corporate Conscience Award'.

1996 Le prix fédéral 'Deutscher Umweltpreis' est décerné à Wilkhahn.

1992 Inauguration des premiers halls de production dont l'éco-conception intègre une toiture photovoltaïque. Lancement de la première gamme de sièges conçus pour répondre aux impératifs du développement durable.

1989 Les nouvelles orientations environnementales de Wilkhahn font l'objet d'une déclaration : « Le directeur et la direction opérationnelle ont décidé d'un commun accord de conférer une importance accrue aux aspects environnementaux. Le cas échéant, ils auront désormais la priorité sur les objectifs de rentabilité à court terme ».

Distinctions



1996 ■ red dot

Les distinctions mentionnées ne s'appliquent pas nécessairement à toute la gamme.

Table pliante Confair. Un concept responsable.

Pertinence et pérennité fonctionnelles, qualité des matières et design parfaitement abouti – tels sont les quatre piliers d'une approche aux antipodes de l'obsolescence programmée et de la consommation irréfléchie. Nos produits procèdent d'une réflexion responsable et fondée sur des principes univoques :



1. Prolonger et éviter – « Faire mieux pour faire durer »

Telle est la réflexion qui sous-tend le développement des produits Wilkhahn. Elle inclut :

- la recherche d'innovations utiles, orientées vers une amélioration à long terme de la valeur d'usage et de l'agrément pour l'utilisateur ;
- le choix de matières de qualité, durables en elles-mêmes, en liaison avec des finitions et des choix techniques à l'épreuve du temps ;
- un design original, intemporel et abouti jusque dans ses moindres détails, pour conférer à chaque produit un potentiel de « grand classique ».



2. Réduire – « Less is more »

Cette approche ne se cantonne pas au design proprement dit. Chez Wilkhahn, elle englobe :

- l'optimisation des quantités de matières ; en réduisant le poids, elle simplifie la manipulation et contribue à une utilisation intelligente des ressources ;
- une gestion efficace des besoins énergétiques au stade de la fabrication, grâce en particulier à notre unité intégrée CCF (Couplage Chaleur-Force) et à la génération d'énergie délocalisée ;
- la réduction de l'empreinte carbone, notamment par le recours à l'énergie solaire et l'utilisation de sources d'énergie à bilan carbone neutre.



3. Réutiliser – « Réaffectation et recyclage »

Partout où c'est possible, nous exploitons les principes de l'économie circulaire pour réutiliser, réaffecter et valoriser à terme les produits ou les composants :

- une conception modulaire des produits simplifie le remplacement des pièces d'usure, la rénovation et le rajout à tout moment d'éléments fonctionnels – par ex. au niveau des accoudoirs multifonctions, des revêtements, du rembourrage et des finitions ;
- les principes d'assemblage préservent les possibilités de démontage et de réparation ;
- lorsque cela s'avère possible, nous privilégions les composants mono-matériau pour faciliter le recyclage.



4. Respecter – « Des choix responsables et équitables »

Pour nous, responsabilités sociales, sociétales et environnementales ne font qu'un. Couverture médicale, formation permanente, intéressement et salaires équitables sont partie intégrante de notre culture d'entreprise. Ces valeurs influent également sur nos relations avec nos clients et nos fournisseurs du monde entier. Wilkhahn est signataire du Pacte mondial des Nations Unies et s'emploie, en liaison avec l'Organisation internationale du Travail (ILO), à faire respecter par ses fournisseurs le droit du travail et à promouvoir les législations sociales.

Table pliante Confair. Profil environnemental du produit.

Wilkhahn

Les idées directrices

Un design fondé sur des valeurs authentiques

Nos objectifs : créer des produits pérennes, optimiser leur valeur d'usage et réduire le gaspillage. Dans cette perspective, « Less is more » et « Reduce to the max » sont les mots d'ordre de Wilkhahn. Nous ne cessons de les réinterpréter à chaque innovation. De plus, notre respect de l'environnement va de soi dès le stade de la conception. Pour Wilkhahn, il est partie intégrante d'une approche holistique du produit.

Une gestion partenariale des ressources humaines

Nos collaborateurs jouent un rôle essentiel. Ils méritent par conséquent estime et reconnaissance. C'est pourquoi nous privilégions un management participatif et respectueux de chacun, dans lequel notre comité d'entreprise est directement impliqué. La participation de nos collaborateurs au succès de l'entreprise est fondée sur des modes de fonctionnement innovants ; ils s'appuient sur des groupes de travail et des équipes de développement partiellement autonomes. Par ailleurs, la politique santé de l'entreprise reflète les orientations sociales de Wilkhahn.

Une approche responsable des implications environnementales de notre activité

Wilkhahn s'engage en faveur du développement durable en conjuguant les impératifs économiques, environnementaux, sociaux et culturels d'une telle démarche. Celle-ci est le fondement de notre indépendance et la clé de voûte de notre culture d'entreprise. En outre, nous avons fait du succès de nos initiatives environnementales, sur le cycle de vie complet des produits, une priorité à la mesure des enjeux.

L'impact environnemental des produits : information et transparence

Grâce à l'analyse du cycle de vie (ACV) de chaque produit Wilkhahn, nous sommes en mesure d'estimer précisément son impact sur l'environnement à tous les stades – depuis les matières premières jusqu'à la fin de vie, en passant par la fabrication et la phase d'utilisation.



Matières

Bilan socio-écologique de l'extraction/ de la collecte des matières premières, des processus d'approvisionnement, de la mise en œuvre et du profil technique de chaque matière.



Production

Bilan socio-écologique des process industriels et du montage dans le cadre de la gestion environnementale et de l'audit des ressources humaines.



Utilisation

Bilan socio-écologique en phase d'utilisation du produit sur le plan du design, de l'ergonomie, de la durabilité, de la maintenance et de la disponibilité des pièces de rechange.



Fin du cycle de vie

Bilan socio-écologique du produit à l'issue de sa phase d'utilisation : possibilité de démontage, de recyclage, de traitement et de reprise.

Table pliante Confair. Profil environnemental du produit.

Wilkhahn

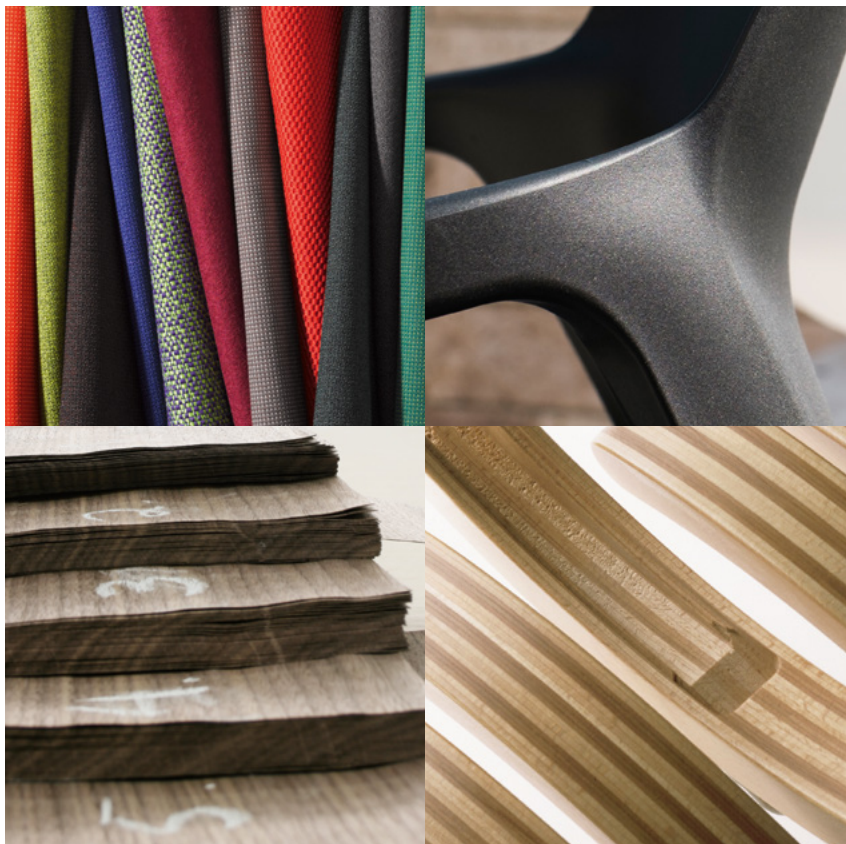

Matières.

Standards internationaux – produits et matières

À tous les stades du développement produit, nous soumettons les matières utilisées, la qualité de fabrication, les composants et les produits à des exigences rigoureuses. Le mobilier de bureau Wilkhahn répond aux normes internationales applicables sur le plan de la durabilité, de la sécurité et de l'ergonomie. À cela s'ajoutent, pour de nombreux produits, les labels de sécurité GS (Geprüfte Sicherheit – Sécurité contrôlée) et Greenguard™ pour une utilisation en intérieur sans risque d'émanations nocives. Les composants des produits – qu'il s'agisse de tissus, de cuirs, de bois et dérivés, ou encore d'éléments en résine de synthèse ou en métal – sont fabriqués pour l'essentiel par des fournisseurs hautement spécialisés. Notre département R&D spécifie systématiquement les caractéristiques techniques et esthétiques requises. Solidité, stabilité des couleurs et résistance mécanique font partie des nombreux critères de qualité. Ils sont conformes aux standards internationaux les plus stricts :

- Les tissus et les cuirs de la collection Wilkhahn ne génèrent que des émissions minimales ; ils participent ainsi à la qualité de l'air ambiant dans les espaces de travail et de vie.

- Partout où c'est possible, nous utilisons des matériaux de rembourrage d'origine naturelle, comme le non-tissé de laine, le liège et les fibres de coco.
- Toutes les mousses de polyuréthane mises en œuvre par Wilkhahn sont exemptes de CFC et ne font pas l'objet d'un traitement ignifuge à l'aide de dérivés organiques halogénés. Cela diminue leur impact environnemental tout en facilitant le recyclage – sans interférer avec la possibilité de répondre à des exigences précises en matière de protection incendie, notamment dans les ERP (Établissements Recevant du Public). En effet, il est possible de recourir, si nécessaire, à des revêtements difficilement inflammables. Lorsque les produits Wilkhahn doivent répondre aux normes de sécurité incendie les plus exigeantes, la possibilité de recourir à un traitement spécial des mousses de rembourrage demeure possible.
- Les finitions laquées au four, dans le cas des composants métalliques (structure et piétement des sièges et des tables), sont particulièrement résistantes et exemptes de solvants et de métaux lourds.
- Les pièces métalliques chromées sont exemptes de dérivés nocifs, conformément à la norme EN 71-3.

Chez Wilkhahn, nous attachons une importance toute particulière à l'impact social et environnemental des produits, des matières premières, des composants et des process industriels. Cela vaut également pour nos fournisseurs et nos partenaires tout au long de notre chaîne d'approvisionnement : leur respect de nos critères fait l'objet d'un audit régulier, au moment de la livraison comme en amont, au stade de la fabrication. Il est effectué par nos propres spécialistes. À cela s'ajoute un contrôle interne à chaque transition d'un département vers l'autre au sein de notre entreprise.

Table pliante Confair. Profil environnemental du produit.

Wilkhahn



Production.

Des systèmes de gestion certifiés

Le siège social de Wilkhahn à Bad Münders, en Allemagne, satisfait aux exigences de l'EMAS (Eco-Management & Audit Scheme) et a obtenu la certification environnementale selon ISO 14001. Wilkhahn encourage ses fournisseurs à suivre son exemple. Le site de production au siège de l'entreprise et toutes les filiales commerciales européennes sont certifiées selon ISO 9001. Lorsque nous choisissons nos fournisseurs, nous attachons une grande importance à la qualité et à l'efficacité de leur système de gestion de la qualité.

Protection des ressources en eau, gestion des déchets et production d'énergie à faible impact environnemental

L'eau devient un bien précieux. Nous nous employons à optimiser son utilisation au niveau de la production et à éviter les risques de contamination.

Grâce à un système intégré de traitement des eaux usées, nous sommes parvenus à réduire de 80 % le recours à un traitement supplémentaire. Sur le plan de la gestion des déchets, Wilkhahn assure le tri mono-matériau, la réutilisation ou l'élimination des déchets issus tant de ses activités industrielles que tertiaires.

Sur tous les sites de production Wilkhahn, le respect des conditions de travail et de la réglementation sociale fait l'objet d'une attention scrupuleuse, conformément aux directives de l'Organisation internationale du Travail (ILO). Nous avons les mêmes attentes vis-à-vis de nos fournisseurs.

Chaîne d'approvisionnement : un impact environnemental maîtrisé

Nos exigences en matière d'environnement et de responsabilité socio-économique ne se limitent pas à notre propre activité.

Wilkhahn exige – et encourage concrètement en fonction du contexte – la mise en place de conditions de travail équitables et sûres par ses fournisseurs. Nous nous assurons également que leurs process industriels respectent l'environnement. À cet effet, nous effectuons des contrôles réguliers directement sur les sites de production de nos principaux fournisseurs. Ces contrôles sont le fondement de relations commerciales fiables et du respect de l'environnement sur toute la longueur de la chaîne d'approvisionnement.

Relations employés-employeur : une approche partenariale

Nous avons à cœur de traiter équitablement nos employés. Nos relations mutuelles sont fondées sur la confiance et la conscience professionnelle, dans le cadre d'un management participatif qui conjugue à tous les niveaux implication et intéressement. Cette approche contribue de façon déterminante à notre politique d'amélioration continue, y compris sur le plan environnemental. Qu'il s'agisse d'améliorer la sécurité au poste de travail, d'optimiser les process de fabrication ou de rationaliser les besoins en matières et en énergie, notre boîte à idées est ouverte à tous les collaborateurs. Elle donne à chacune

et à chacun la possibilité de contribuer directement à cette recherche de l'excellence qui nous caractérise.

Protection et sécurité

La sécurité des postes de travail sur les sites de production Wilkhahn est un aspect essentiel de nos activités, et nous lui consacrons des efforts multiples :

- Procédures et postes de travail conçus pour minimiser les risques
- Organisation claire et répartition explicite des responsabilités
- Informations sur les risques au poste de travail et les mesures préventives
- Inspections régulières des différents ateliers pour garantir la sécurité et le parfait entretien des installations
- Échanges réguliers au niveau de la commission « Sécurité » du comité d'entreprise pour identifier les risques potentiels et prévenir au mieux les accidents du travail

Table pliante Confair. Profil environnemental du produit.

Wilkhahn



Utilisation.

Esthétique et design

Seuls les produits pertinents à long terme sont conformes aux exigences du développement durable. De plus, l'esthétique intemporelle des produits Wilkhahn augmente leur valeur d'usage en prolongeant leur durée de vie. Pour travailler efficacement dans les environnements tertiaires d'aujourd'hui, souplesse et flexibilité sont essentielles – qu'il s'agisse des locaux, de leurs possibilités d'utilisation, des modes de travail et d'échanges, et bien entendu des individus eux-mêmes. Plusieurs études récentes indiquent que face à de telles exigences, l'esthétique peut avoir un effet salutaire.

Durabilité et garantie

Nos produits se veulent pérennes, pour se positionner délibérément aux antipodes de la consommation éphémère. C'est pourquoi le mobilier Wilkhahn est conçu pour associer une valeur d'usage très étudiée, une grande durabilité et une utilisation raisonnée des ressources. L'un des éléments clés d'une telle démarche est la qualité à tous les niveaux. Elle se perçoit, elle se goûte et elle ne cesse de convaincre tout au long de l'utilisation du produit. Par son design, celui-ci exprime une personnalité forte, une authenticité véritable, une simplicité fondée sur la seule pertinence et une esthétique aussi séduisante qu'aboutie. Notre volonté d'innover en permanence fait de nous des pionniers en matière de fonction, d'ergonomie et de facilité d'utilisation. La qualité intrinsèque de chaque concept va de pair avec des composants facilement démontables et remplaçables. Le résultat : une optimisation des ressources qui s'inscrit dans la durée.

Qualité de l'air et émissions nocives

Les produits Wilkhahn sont exempts d'émissions nocives significatives, dans le respect de la santé des utilisateurs et pour préserver l'environnement. Aux États-Unis, le mobilier Wilkhahn a obtenu la certification GREENGUARD Indoor Air Quality™. Elle atteste d'un niveau d'émissions particulièrement réduit.

LEED

Les sièges de bureau et les tables de la gamme Wilkhahn contribuent au profil environnemental des entreprises grâce à l'attribution de « Credits Points » ; ils entrent dans les critères d'obtention de la certification LEED (Leadership in Energy and Environmental Design) décernée par le U.S. Green Building Council. Le LEED Green Building Rating System permet aux entreprises qui le souhaitent d'obtenir un label spécifique : les espaces de travail et de vie correspondants doivent répondre à un cahier des charges très strict en matière d'impact environnemental, de conditions de travail et de vie saluaires, d'utilisation raisonnée de l'eau et de performance énergétique. Des informations complémentaires sur la conformité de nos produits au standard LEED sont disponibles sur demande.

Table pliante Confair. Profil environnemental du produit.

Wilkhahn



Fin du cycle de vie.

Reprise, réutilisation, recyclabilité

À l'issue de la phase d'usage d'un produit Wilkhahn, nous assumons nos responsabilités de fabricant respectueux de l'environnement – en offrant à nos clients diverses possibilités de reprise, de recyclage et de traitement. Sur demande, nous assurons la reprise du produit, son démontage en usine, le tri des composants par catégories et leur recyclage éventuel. Le marquage des pièces, l'absence de substances nocives, la conception étudiée pour un démontage aisé facilitent en outre l'accès aux ressources locales de l'économie circulaire, sans nécessiter un retour en usine. Cela permet le recyclage et le traitement des déchets résiduels dans les conditions les plus rationnelles. Avantage supplémentaire : cette option évite, le cas échéant, l'impact environnemental du transport jusqu'à un site Wilkhahn éloigné.

Démontage et recyclage

Tous les composants d'un produit Wilkhahn peuvent être démontés sans détérioration. Chaque pièce pesant plus de 150 g est dotée d'un marquage permettant un tri mono-matériau. L'absence d'additifs de protection et de dérivés organiques halogénés facilite au maximum le recyclage des composants.

Conditionnement, réutilisation des emballages

Le mobilier de bureau Wilkhahn est apprécié partout dans le monde et exporté dans plus de 90 pays. Depuis de nombreuses années, nous calibrons soigneusement nos emballages pour assurer un conditionnement fiable et résistant tout en minimisant les quantités de matériaux mises en œuvre. Dans le cas des emballages en carton, la proportion de fibres recyclées est de 60-78 %. En parallèle et lorsque c'est une solution praticable, nous avons recours à des couvertures de transport et à d'autres types d'emballages réutilisables.

Table pliante Confair. Profil environnemental du produit.

Wilkhahn



Matières.

Composition du modèle Confair 440/00, 1800 x 900 mm

	[kg]	[%]
Métaux	35,74	62,8
Acier	4,33	7,6
Aluminium	31,41	55,2
Zinc	0,00	0,0
Résines de synthèse	2,23	3,9
Polypropylène (PP)	0,08	0,1
Polyamide (PA)	2,13	3,7
Polyuréthane (PUR/TPU)	0,02	0,0
Autres	18,89	33,2
Plateau de table (dérivés du bois, placage)	18,76	33,0
Poids total	56,90	100,0
Proportion de matières recyclées mises en œuvre	35,00	62,0
Possibilités de recyclage	56,77	99,8

Non recyclable : finition laquée au four

Les matières utilisées ont fait l'objet de contrôles rigoureux fondés sur une analyse ABC. Ils valident la compatibilité avec les impératifs du développement durable et l'absence de substances nocives. Wilkhahn n'a recours à aucune substance chimique non autorisée. Les substances auxiliaires et les additifs entrant dans le process de fabrication sont consignés dans un registre des substances à risque. C'est le préalable à un effort continu de réduction et de substitution des substances potentiellement dangereuses.

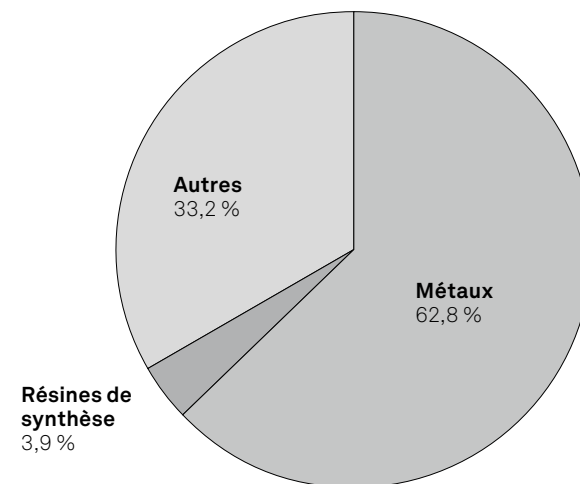

Table pliante Confair. Profil environnemental du produit.

Wilkhahn

Certifications produit / normes



ANSI/BIFMA X5.5

Certifications décernées à l'entreprise, affiliations



Mitglied der
DGNB
Deutsche Gesellschaft für Nachhaltiges Bauen
German Sustainable Building Council



Wilkhahn et le développement durable

Wilkhahn



Depuis la création de l'entreprise, il y a plus de 100 ans, Wilkhahn n'a cessé de faire du développement durable une priorité – et son ancrage dans la philosophie de l'entreprise s'est accru au fil des décennies. La durabilité, la poursuite de pratiques sociales équitables, le respect de l'environnement et la dimension culturelle de notre activité sont des orientations qui régissent de longue date le fonctionnement et la vocation de l'entreprise : les choix fondamentaux qui les sous-tendent datent des années 50 du siècle dernier. Si aujourd'hui, la réputation internationale de Wilkhahn ne se fonde pas seulement sur les produits, mais également sur des valeurs exemplaires et pionnières, c'est parce que, très tôt, la recherche de formes intemporelles et pérennes a été indissociablement liée au respect de l'environnement, à l'amélioration du rôle social de l'entreprise et à la contribution culturelle qui doit être la sienne. C'est sur ces bases que reposent les relations entre Wilkhahn et ses clients, partout dans le monde. Pour nous, il n'y a pas de perspective plus stimulante que celle d'embellir l'avenir et de créer des environnements et un monde où il fera bon vivre.

📄 Rapport de développement durable (dernière édition en allemand) et déclaration environnementale



Pour de plus amples informations, veuillez nous contacter !

Wilkhahn



Wilkening + Hahne GmbH+Co.KG
Fritz-Hahne-Str. 8
31848 Bad Münder
Germany
Tél. : +49 5042 999 100
contact@wilkhahn.de
www.wilkhahn.com



Le toit caractéristique de l'un des
quatre pavillons de production
Wilkhahn conçus par l'architecte
Frei Otto.
Crédit photo : Klemens Ortmeyer.