

Wilkhahn

Ligne FS. Gamme 21.





Ligne FS.

En matière d'aménagement des espaces tertiaires, les sièges de travail de la Ligne FS ont un statut de grands classiques. Grâce à leur assise dynamique à contact permanent, ils ont la faculté de stimuler notre besoin inné de mouvement – et cela depuis plus de 30 ans ! Produits à plus de 2 millions d'exemplaires, ils font preuve aux quatre coins du monde d'une pertinence fonctionnelle et d'une pérennité exceptionnelles.

Une triple articulation pivotante assure la mobilité des arceaux de la structure et des accoudoirs du siège. Cela permet à l'assise, au dossier et aux accoudoirs de suivre, de façon parfaitement synchrone, chaque mouvement et chaque changement de posture de l'utilisateur. L'efficacité du système est complétée par une coque de dossier à élasticité contrôlée, y compris en torsion.

La ligne FS est proposée dans une déclinaison très large. Elle permet ainsi de préserver une parfaite cohérence esthétique à tous les échelons de l'entreprise et dans tous les environnements fonctionnels.

La conception modulaire de la coque et de la structure facilite au maximum l'entretien du siège. À tout moment, celui-ci peut être réparé ou remis au goût du jour au meilleur coût. Par là même, la Ligne FS est une illustration très probante des principes du développement durable. Qualité et longévité des matières, ergonomie et sobriété très classique du dessin se conjuguent pour faire de la Ligne FS une solution pérenne par excellence.



FS Management.

Lancée en 1980, la Ligne FS, avec sa coque d'assise et de dossier d'un seul tenant à élasticité contrôlée, a marqué un tournant dans l'évolution de l'assise dynamique. Salué dans le monde entier pour sa dimension novatrice, le concept s'est avéré intemporel. Les courbes très travaillées des accoudoirs, la coque spacieuse et pourtant épurée, le mécanisme compact ont fait date, tant ils sont la marque d'une alliance optimale entre ergonomie, simplicité et esthétique. À tel point que l'éditeur allemand 'form' a consacré à la gamme une monographie spécifique dans le cadre de ses 'Grands classiques du design'. Il n'est donc pas étonnant que, depuis des décennies, les versions Executive de la Ligne FS rassemblent les suffrages des décideurs économiques et politiques du monde entier.

Les nouveaux modèles FS Management reflètent une actualisation subtile du concept initial. Classiques par leurs lignes, ils se distinguent néanmoins par un dossier rehaussé de 8 cm, qui va de pair avec une coque encore affinée. En effet, un nouveau système de rembourrage tendu associant un cadre en acier moussé et un nappage en ouate concilie épaisseur minimale et confort exceptionnel. Le coussinage surpiqué préserve la pureté des lignes tout en conférant au siège une note décontractée.

Ligne FS. Gamme 21. Fiche technique.

Wilkhahn

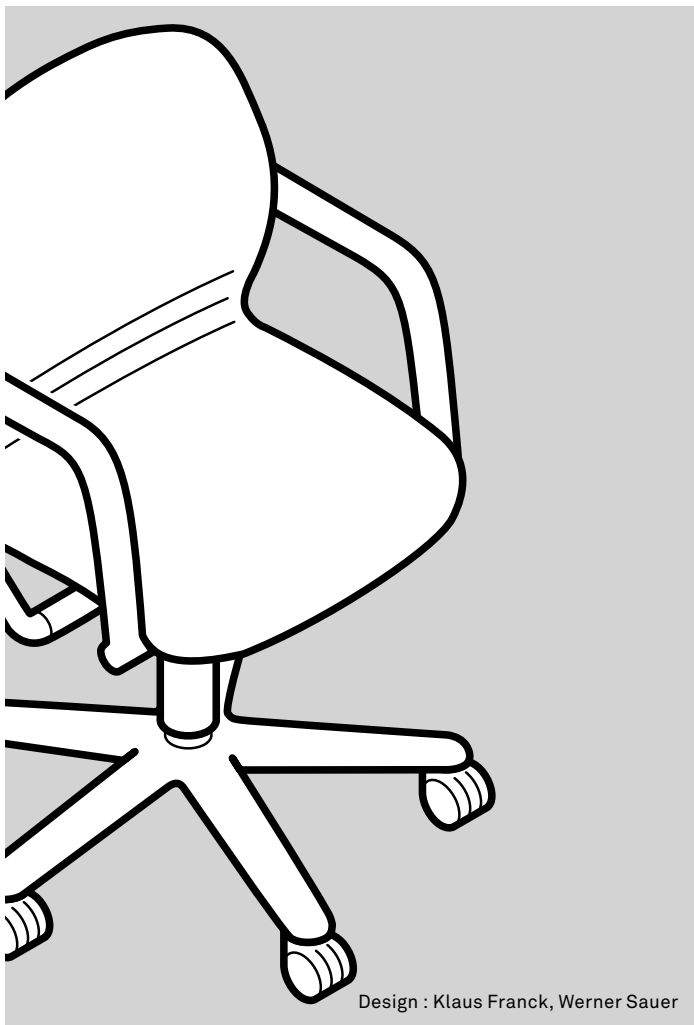

Design : Klaus Franck, Werner Sauer

Fonctions

Chaises et fauteuils de travail à contact permanent. L'inclinaison de l'assise et du dossier s'adapte automatiquement à la posture de l'utilisateur. Celui-ci peut régler en continu la force du rappel du système. Le siège est équipé d'un touche de blocage en position de travail. Hauteur d'assise réglable en continu par cartouche blindée selon DIN 4550. Sièges et fauteuils conférence/visiteur à contact permanent, mais sans blocage en position de travail ni réglage de la hauteur d'assise.

Structure

Sièges et fauteuils de travail :

Croisillon de piétement en aluminium moulé sous pression, finition chromée, polie ou laquée. Roulettes doubles orientables auto-freinantes en charge en polyamide noir selon DIN EN 12529 en standard pour moquette ; bandes de roulement souples en polyuréthane gris pour sols durs sur demande (à préciser sur le bon de commande). En option, roulettes antistatiques. Patins en polyamide noir, version standard pour moquette ; en polyuréthane noir pour sols durs (à préciser sur le bon de commande). Arceaux basculants en aluminium moulé sous pression, finition chromée brillant ou laquée assortie à celle du croisillon (laquée noir pour le croisillon poli).

Siège 211/1 en hauteur comptoir

Équipé d'un croisillon de piétement Ligne FS monté sur patins.

Siège 211/11 en hauteur comptoir

Équipé d'un croisillon de piétement issu de la gamme 170 ON et doté d'un repose-pieds circulaire réglable en hauteur, verrouillable par vis ; avec roulettes doubles orientables, auto-freinantes en charge.

Sièges à piétement luge

Structure en tube d'acier de section ronde, finition chromée ou laquée pour le modèle 212/5. Structure en tube d'acier de section ronde, finition chromée unique-ment pour le modèle empilable à piétement luge. Structure en tube d'aluminium de section ovale, finition chromée ou laquée pour le modèle 220. Le modèle 212 à piétement luge est doté en standard d'une sécurité anti-basculement moquette ; patins supplémentaires pour sols durs, sur demande avec inserts feutre (à préciser sur le bon de commande).

Assise et dossier

Modèles 211/1 à 213/8

Coque d'assise et de dossier en polypropylène semi-rigide teinté dans la masse, zone médiane à élasticité contrôlée.

Coloris disponibles :

91 Blanc cassé,

92 Gris platine,

97 Gris foncé,

99 Noir.

Accoudoirs standard en polypropylène, coloris noir.

Dossier des sièges de travail 211 et 213 sur demande avec support lombaire intégré et réglable.

Coussinage en mousse préformée, amovible pour remplacement.

Modèles 220/6 à 220/9

Cadre en tube d'acier avec zone médiane à élasticité contrôlée, tendu de résille élastique et enrobé de mousse injectée, avec enrobage ouatiné. Accoudoirs en mousse, habillés de cuir noir sur les modèles avec revêtement tissu. Accoudoirs habillés de cuir assorti sur les modèles avec revêtement cuir. Revêtement surpiqué, amovible pour remplacement ou habillage à coussins plats intégrés, amovible pour remplacement.

Normes

Les chaises de travail et les fauteuils Ligne FS sont conformes aux normes DIN EN 1335, DIN EN 16139-L1, ANSI-BIFMA X 5.1 ainsi qu'à d'autres normes internationales relatives aux sièges de bureau. Ils correspondent, selon la version, à la classification 'B' ou 'C' de la norme DIN EN 1335 relative aux sièges de bureau. Les sièges Ligne FS à piétement luge sont conformes à la norme DIN DIN 68878 - 1.



Les sièges de travail FS répondent aux exigences du label 'Ergonomie contrôlée'.



Sous réserve de modifications techniques.

FS Management. Gamme 21. Fiche technique.

Wilkhahn



Design : Klaus Franck, Werner Sauer

Fonctions

Sièges de travail à contact permanent : le principe de l'assise dynamique optimise l'inclinaison de l'assise et du dossier en fonction de la posture de l'utilisateur. La force du rappel du système s'accroît automatiquement avec l'inclinaison du dossier ; elle est ajustable en continu. Touche de blocage verrouillant le dossier en position de travail et réglage en continu de la hauteur d'assise par cartouche blindée selon DIN 4550.

Structure

Croisillon de piétement en aluminium moulé sous pression, finition chromée brillant. Roulettes doubles auto-freinantes en charge en polyamide noir selon DIN EN 12529 pour moquette en standard ; sur demande, bandes de roulement souples en polyuréthane gris pour sols durs. Roulettes antistatiques en option. Patins en polyamide noir pour moquette en standard ; sur demande, patins en polyuréthane pour sols durs. Arceaux basculants en aluminium moulé sous pression, finition chromée brillant.

Assise et dossier

Résille tendue sur un cadre en tubes d'acier à élasticité contrôlée en zone médiane. Coussinage associant rembourrage mousse et nappage en ouate. Capitonage à bande larges, habillage matelassé amovible. Accoudoirs moussés, habillage cuir surpiqué.

Normes

Les fauteuils pivotants Ligne FS sont conformes aux normes suivantes régissant les sièges de bureau : DIN EN 1335, ANSI / BIFMA X 5.1 ainsi qu'à d'autres normes internationales. Ils répondent en outre, selon le modèle, aux exigences des catégories B ou C de la norme DIN EN 1335 régissant les sièges de bureau.



Ligne FS / FS Management. Gamme 21. Variantes.

Wilkhahn



211/8 Siège de travail
Dossier standard



213/8 Siège de travail
Dossier haut



212/5 Siège à piétement luge
Dossier standard



211/1 Siège en hauteur comptoir
Dossier standard



220/8 Fauteuil de travail
Dossier mi-haut



220/9 Fauteuil de travail
Dossier haut



220/92 Fauteuil de travail
Dossier haut
Coussinage rapporté

Sans illustration

211/11 Siège en hauteur comptoir
Dossier standard

211/6 Siège conférence
Dossier standard

220/6 Siège visiteur
Dossier mi-haut

220/7 Siège visiteur
Dossier haut

212/5 Siège à piétement luge
Dossier standard

220/82 Fauteuil de travail
Dossier mi-haut
Coussinage rapporté

Ligne FS. Gamme 21. Variantes.

Wilkhahn

Finitions de la structure, du croisillon de piétement et des arceaux basculants



Aluminium chromé brillant ou poli, ou encore laqué noir ou gris argent satiné

Coque d'assise et de dossier



Noir, asphalte, platine ou blanc naturel

Revêtements (les revêtements présentés ne sont pas tous compatibles avec l'ensemble des modèles)

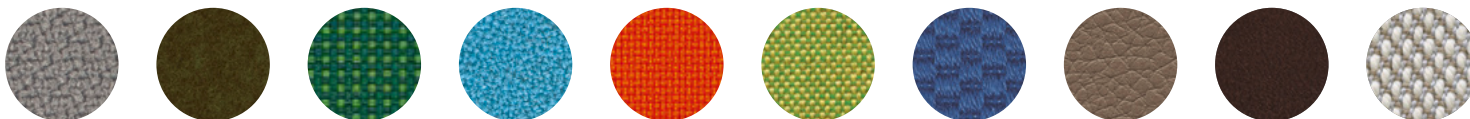

54 Pitch | 60 Blend | 62 Bond | 63 Auris | 66 Lona | 68 Kvadrat Remix 2 | 69 Granit | 74 Cuir | 87 Cuir | 91 Kvadrat Steelcut Trio 3 | Pour une présentation exhaustive des revêtements et coloris supplémentaires,

NB : le rendu des échantillons numériques diffère des teintes réelles.
Pour une présentation complète des finitions disponibles, consultez notre Mediacenter.

Ligne FS. Gamme 21. Accessoires et divers.

Wilkhahn

214 Chariot de transport
pour 8 sièges empilables
à piétement luge

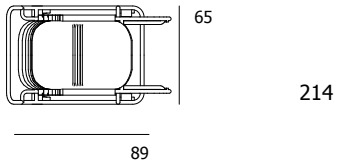
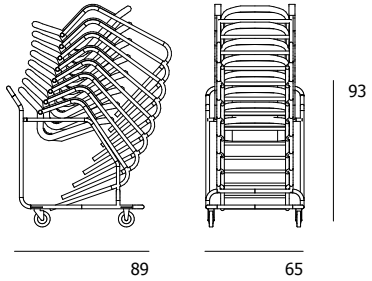
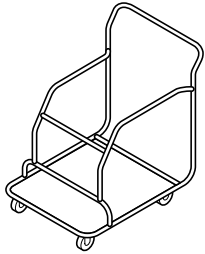

Autres accessoires sans illustration :
· Support lombaire réglable en hauteur
· Roulettes antistatiques

Ligne FS. Gamme 21. Modèles et dimensions.

Wilkhahn

211/8
Siège de travail

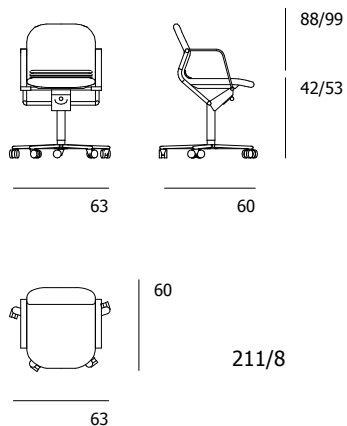
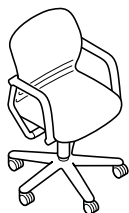

213/8
Siège de travail

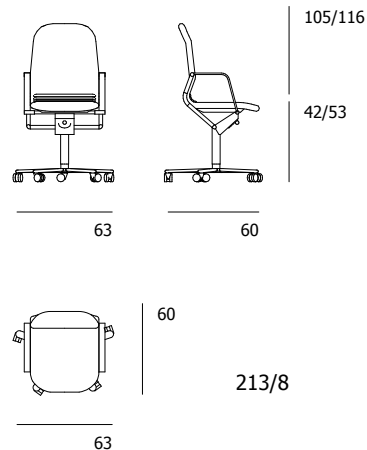

211/11 Siège en
hauteur comptoir

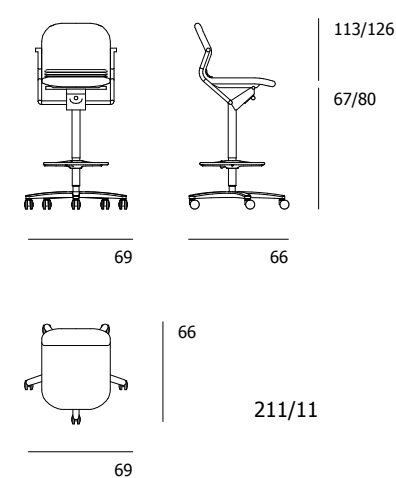
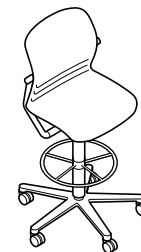

211/8
sans accoudoirs

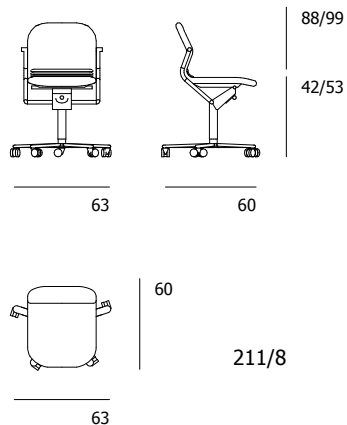

211/1 Siège en
hauteur comptoir

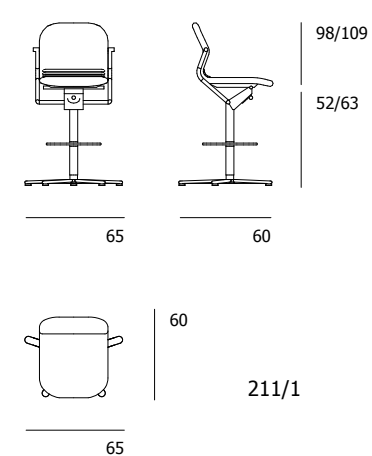
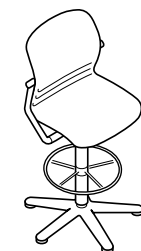

Ligne FS. Gamme 21. Modèles et dimensions.

Wilkhahn

220/8
Siège de travail

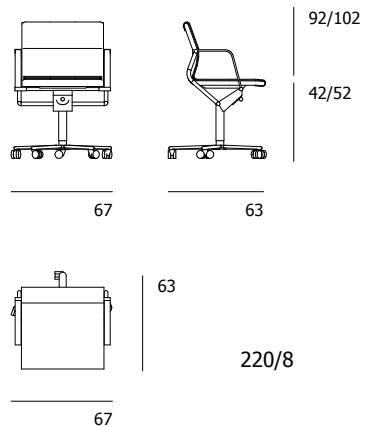
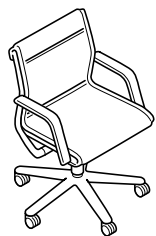

220/9
Siège de travail

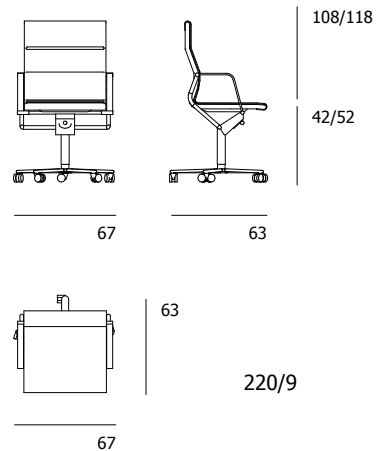
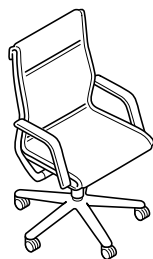

220/8
habillage surpiqué

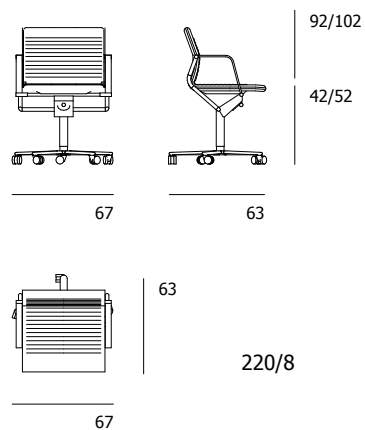

220/9
habillage surpiqué

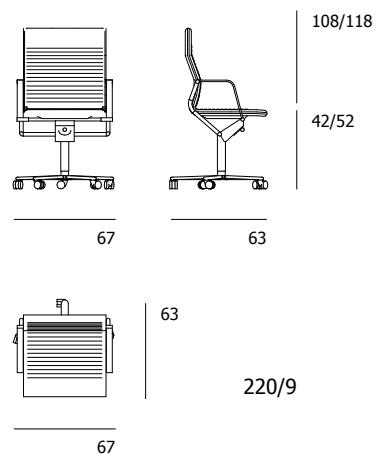

Ligne FS. Gamme 21. Modèles et dimensions.

Wilkhahn

220/6
Siège conférence/
visiteur

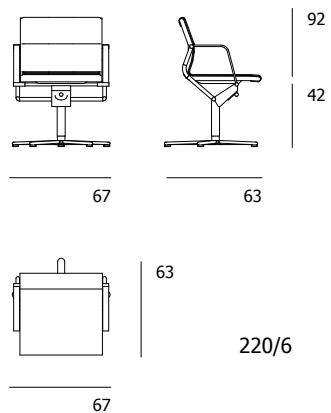
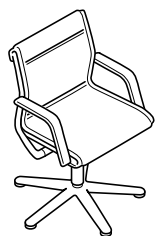

220/7
Siège conférence/
visiteur

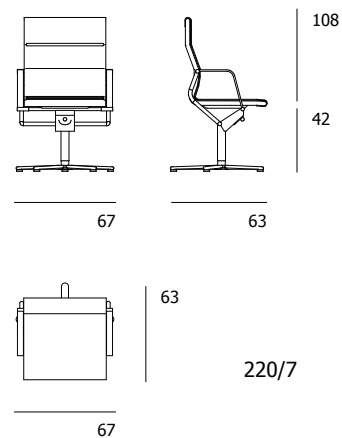
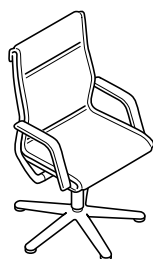

211/6
Siège conférence/
visiteur

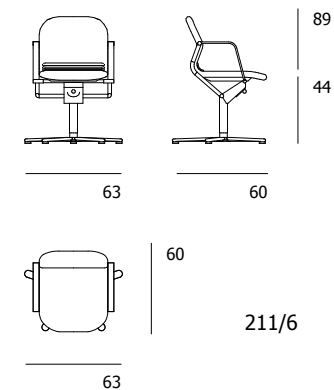

220/6
habillage surpiqué

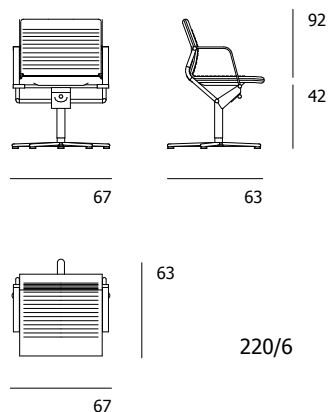

220/7
habillage surpiqué

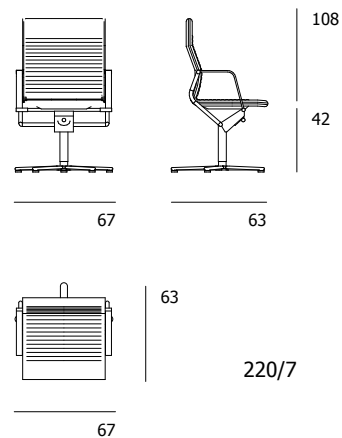

212/5
Siège à piétement luge

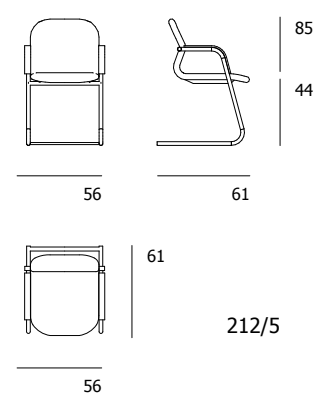

FS Management. Gamme 21. Modèles et dimensions.

Wilkhahn

220/82

Fauteuil de travail

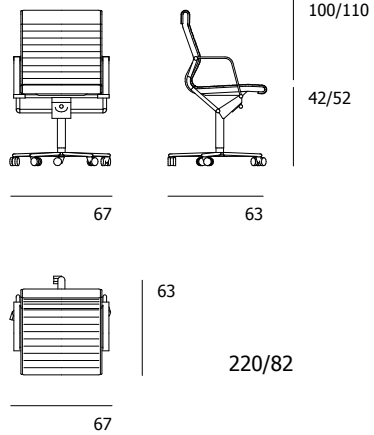

220/92

Fauteuil de travail

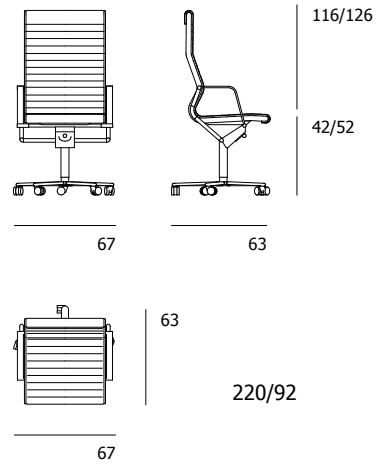

Ligne FS. Gamme 21. Modèles et dimensions.

Wilkhahn

Votre siège de travail Ligne FS dispose – comme tous les sièges de travail Wilkhahn – d'un ensemble assise-dossier à contact permanent répondant aux principes de l'assise dynamique. Le système de contact permanent est la clé d'une ergonomie en tous points remarquable : que vous vous penchiez vers l'avant pour écrire ou en arrière pour téléphoner, l'assise et le dossier s'adaptent automatiquement – sans aucune intervention de votre part – à chacune de vos positions. À votre poste de travail, utilisez cette possibilité offerte par votre siège Ligne FS pour changer aussi fréquemment que possible de posture – vous ne vous en trouverez que mieux !

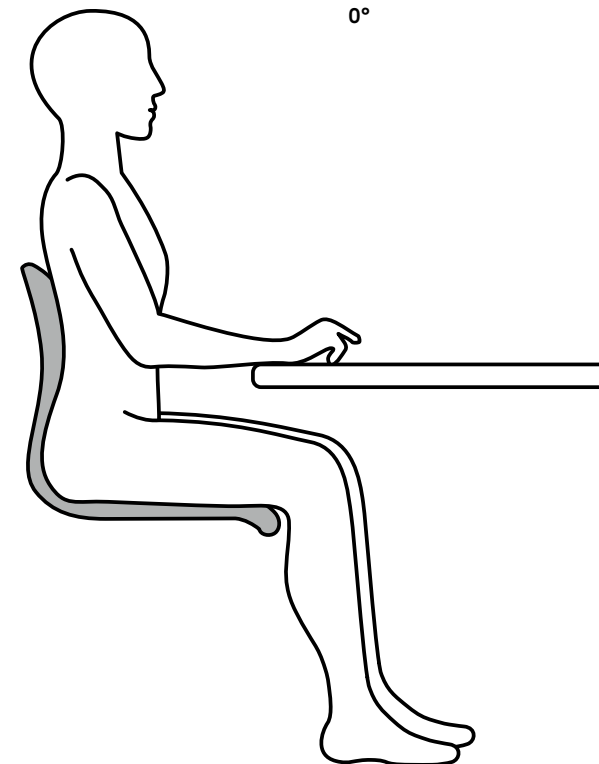
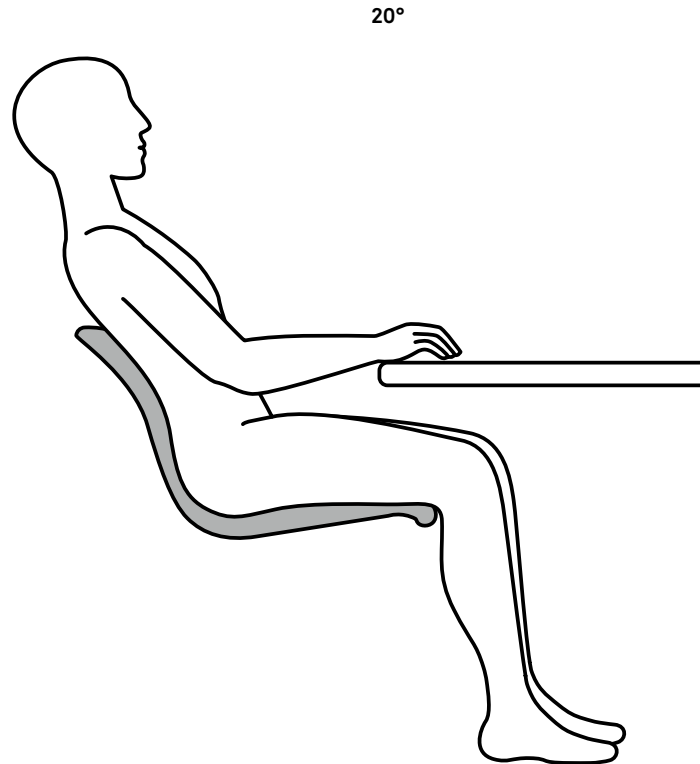

Ligne FS. Gamme 21. Distinctions/normes/certifications.

Wilkhahn

Distinctions

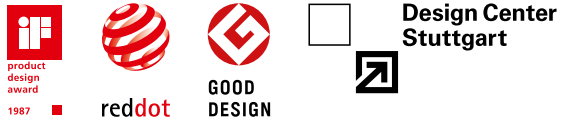

Certifications et normes produit



DIN EN 1335 (B/C), DIN EN 16139-L1, DIN 68878-1, ANSI/BIFMA X 5.1

NB : les certifications et normes mentionnées ne s'appliquent pas toutes à l'ensemble des modèles.

Certifications décernées à l'entreprise, affiliations

