

Wilkhahn

Tables de conférence

Classiques. Versatiles. Dynamiques.





Lorsque le conseil d'administration se réunit, il importe que ce soit dans un espace statutaire, au diapason de la culture d'entreprise – qu'il s'agisse de la conforter ou de lui donner une nouvelle impulsion. Gamme Graph. Design : jehs+laub.

La conférence, un facteur de réussite

Classiques. Versatiles. Dynamiques.

Concertation, acquisition de compétences et de savoirs, interaction : autant d'activités cruciales qui exigent un environnement d'échanges et de communication optimal. Il y a 30 ans déjà, Wilkhahn lançait une gamme de tables reconfigurables. Leur objectif : répondre avec un maximum de souplesse au thème émergent de l'acquisition structurée des compétences. Par la suite, des études approfondies ont permis d'évaluer l'impact de la taille des tables, de leur forme, de leur finition, de leurs équipements techniques et de la conception du piétement sur le déroulement des réunions.

Aujourd'hui, Wilkhahn est considéré comme le leader du mobilier tertiaire par tous ceux qui savent apprécier l'alliance entre qualité statutaire, pérennité, design sans compromis, pertinence fonctionnelle et coûts raisonnés, réunis au sein d'un mobilier capable d'exprimer une culture d'entreprise prégnante.

Pour vous guider dans vos choix, nous avons déterminé trois catégories fondamentales, en fonction des objectifs de l'aménagement et de la destination de l'espace :

- La conférence 'classique', centrée essentiellement sur l'information, la négociation et la prise de décision. Ce contexte reflète l'identité de l'entreprise et sa structure. Aussi est-il essentiel, au-delà d'une qualité en elle-même statutaire, de donner à chacun sa place, d'intégrer les équipements techniques requis, et de peaufiner la géométrie des tables individuelles et modulaires.
- La conférence 'variable' ; ses fonctions premières sont la formation et l'acquisition des compétences et des savoirs. Cela exige des systèmes de tables modulaires reconfigurables aussi rapidement et simplement que possible, selon le nombre de participants et l'approche didactique. La qualité de l'aménagement est une marque de considération pour les participants, mais celui-ci doit également prendre en compte la versatilité des configurations, les gains de temps potentiels et l'optimisation du facility management.
- La conférence 'dynamique', destinée au travail en groupe dans le cadre d'ateliers et de projets. Elle est au service de deux objectifs prioritaires : l'évolution et l'innovation. Autonomie et participation active à la configuration du mobilier sont ici parties intégrantes de la méthodologie. Le mobilier est un outil – à la disposition des participants et conçu pour répondre à leurs attentes. Il importe par conséquent qu'il soit simple à utiliser en toute sécurité, intuitif, durable et d'une qualité à la mesure de l'enjeu.



Une conception intelligente et un maximum de mobilité contribuent à optimiser le facility management : la période d'amortissement du mobilier en est d'autant plus courte. Gamme Timetable Shift. Design : Andreas Störko.

Un aménagement bien réfléchi

Au plus haut niveau de la hiérarchie, 80 % du temps disponible est consacré à diverses réunions, séminaires, ateliers et conférences. Les cadres dirigeants, pour leur part, consacrent 50 % de leur temps à ces mêmes activités. Et, dans le secteur tertiaire, celles-ci occupent 20 % du temps de travail des employés ordinaires. À tous les échelons, ces chiffres sont à la hausse. Il est par conséquent essentiel d'avoir une vision claire des exigences et des attentes en matière d'espaces conférence. Les enjeux économiques et les potentiels d'optimisation sont considérables : lorsque les conditions idéales sont réunies, l'investissement initial est très vite amorti.

La réflexion doit précéder l'aménagement. Quels sont les objectifs, et quels sont les process qu'il importe de faciliter ? Quels sont le nombre de participants, la fréquence d'utilisation de l'espace et la durée des réunions ? L'espace est-il réservé à une certaine catégorie de collaborateurs ou accessible à tous les niveaux de la hiérarchie ? Les débats et les échanges sont-ils présidés ou informels ? S'agit-il de diffuser l'information et de prendre des décisions, ou encore de mettre en commun et de développer des idées ? Enfin, dans un environnement de plus en plus dominé par l'information et la communication, quelles sont les technologies et les média à prendre en compte ?

Dans de nombreuses situations, les transitions sont fluides entre les différents types de conférences, de participants et d'agencement. Flexibilité et souplesse en sont d'autant plus essentielles : une réunion hebdomadaire peut très bien se tenir dans un espace informel en open space, une salle de réunion peut être propice à des phases de réflexion intensive, une équipe pluridisciplinaire peut se retrouver dans un environnement temporaire ad hoc, et un conseil d'administration peut se retirer dans un 'war room' pour mener une réflexion stratégique.

Enfin, il convient de choisir un concept d'aménagement en phase avec l'architecture intérieure du bâtiment. La diversité des gammes, des formats, des finitions et des équipements techniques est à la mesure d'une telle exigence. N'hésitez pas à nous prendre au mot. Nous nous ferons un plaisir de vous en donner la preuve – et de vous accompagner dans vos choix !

A05 126



Tables dynamiques



Table pliante Confair
Gamme 440

Page 14

Tables et tables modulaires reconfigurables



Contas
Gamme 540

Page 30



Timetable
Gamme 610

Page 20



mAx/mAx light
Gamme 460/465

Page 34



Timetable Smart
Gamme 612

Page 20



Palette
Gamme 640

Page 38



Timetable Shift
Gamme 614

Page 20

Tables individuelles et tables modulaires classiques



Aline
Gamme 230

Page 50



Graph
Gamme 300

Page 54



Travis
Gamme 660

Page 64



Concentra
Gamme 544

Page 52



Logon
Gamme 620

Page 58



Conversa
Gamme 600

Page 52



Occo
Gamme 222

Page 62

Finitions des plateaux, profils de chants, récapitulatif des chants disponibles, équipements intégrés Page 68

Sièges conférence et réunion en un coup d'œil Page 74

Grands principes et démarche environnementale, services, crédits Page 76

Tables dynamiques

Innovater, échanger, réorienter

Une démarche évolutive et innovante au niveau de la méthodologie, des modes de travail collaboratifs et flexibles au niveau de l'organisation et de l'espace – ce type d'approches est de plus en plus crucial dans un environnement économique régi par une dynamique de changement permanente. Nos gammes de tables mobiles, rabattables et pliantes sont idéales lorsqu'il s'agit de reconfigurer l'espace de façon simple et autonome pour l'adapter au contexte et à l'activité du moment. Cela stimule les collaborateurs, rationalise l'utilisation de l'espace, facilite le rangement et simplifie le facility management.







L'harmonie formelle et la compatibilité dimensionnelle des tables statiques et mobiles à plateau rabattable offre un choix de combinaisons quasi inépuisable et un maximum d'évolutivité. Gamme Logon (à gauche) et Timetable Shift (au centre et à droite). Design : Andreas Störiko.



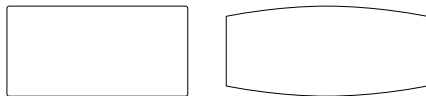


440/00



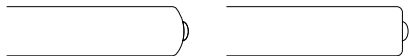
56 cm

Formes et dimensions



Rectangulaire : profondeur 90–120 cm, largeur 180–300 cm
en tonneau : 90/110 cm, 90/120 cm, largeur 180–280 cm
hauteur 73 cm

Profils de chants



Version standard : rayonné à profilé antichoc intégré.
En alternative : droit à profilé antichoc intégré

Arceaux et colonnes de piétement



Aluminium chromé brillant ou poli, ou encore laqué noir ou gris argent satiné. Colonnes de piétement non disponibles en finition polie, mais disponibles en finition anodisée naturel.



Généreusement dimensionnées, les roulettes verrouillables se distinguent par leur dessin épuré ; elles simplifient les déplacements d'une pièce à l'autre.



Les éléments de la structure sont très valorisants : réalisés dans une matière noble, l'aluminium, ils se distinguent par leur élégance intemporelle. Même en position repliée, la table attire le regard.

Table pliante Confair

Gamme 440. Design : Andreas Störiko

Au-delà de son statut d'original, la table Confair reste inégalée en termes de fonction, de qualité et d'esthétique – 20 ans après son lancement. Sans outils ni connaissances spécifiques, elle se déplie et se replie en un tournemain pour passer par toutes les portes et prendre tous les ascenseurs. En position dépliée et dans sa version la plus grande, elle accueille huit à dix participants. Des pièces de liaison permettent de solidariser les tables et des modules intégrés de les doter d'équipements techniques sophistiqués – en toute simplicité. Par conséquent, passer d'une configuration de type réunion ou travail en groupe à une table modulaire de type conférence est un jeu d'enfant. Avec son design très travaillé et son profilé antichoc intégré, la table pliante attire le regard, même en position repliée.





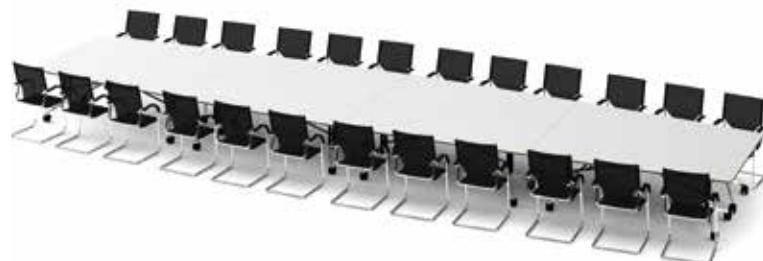
La conférence toute en souplesse en mode 'pop-up' : il suffit de réunir trois tables Confair en 300 x 100, de les disposer au centre de l'espace...



...et de les solidariser. En un tournemain, on obtient une table de conférence capable d'accueillir jusqu'à 16 participants.

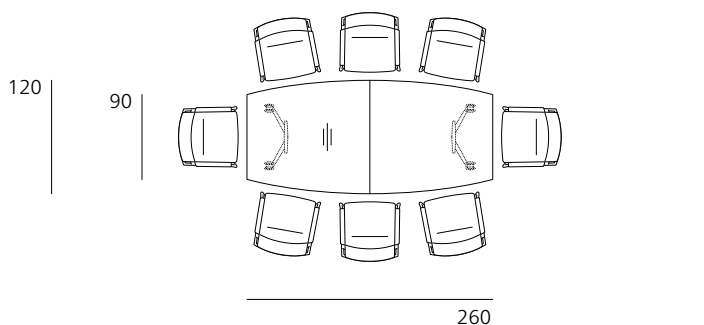


Table pliante Confair Exemples de configurations

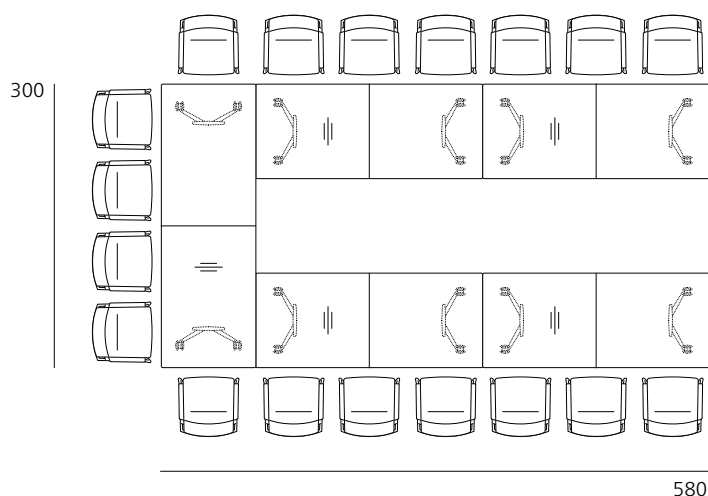


Configurations hors standard sur demande : ici, quatre tables pliantes incurvées et deux 'éléments terminaux' se conjuguent pour former une table de conférence à même d'accueillir 20 participants. Sa mise en place ne prend que quelques minutes.

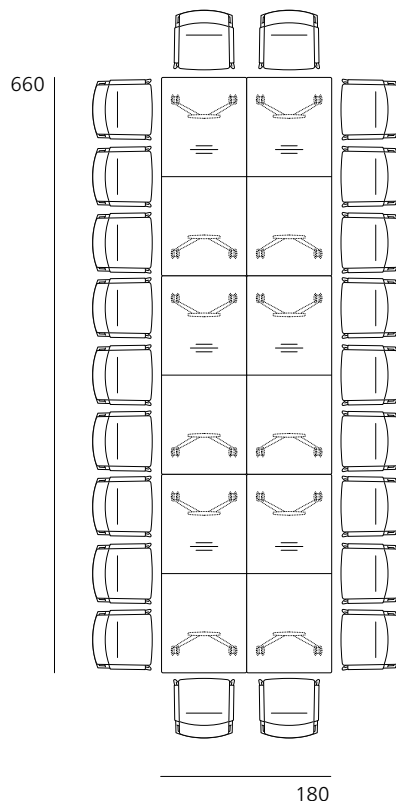
Ici, huit tables pliantes ont été juxtaposées et solidarisées pour créer une table de conférence généreusement dimensionnée : elle accueille 24 à 28 participants – ou moins en jouant sur le nombre des plateaux. Elle peut aussi être intégralement repliée et rangée.



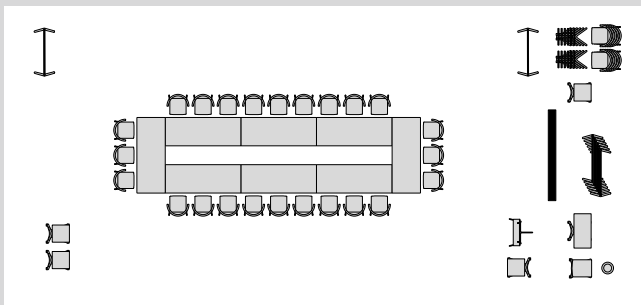
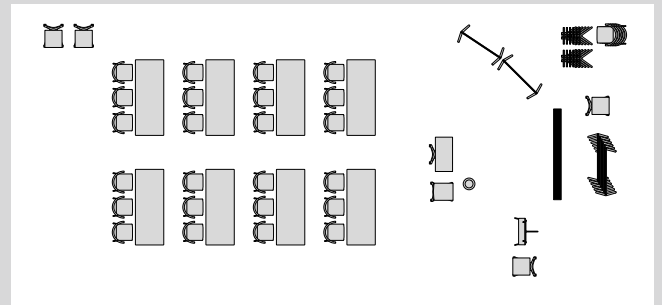
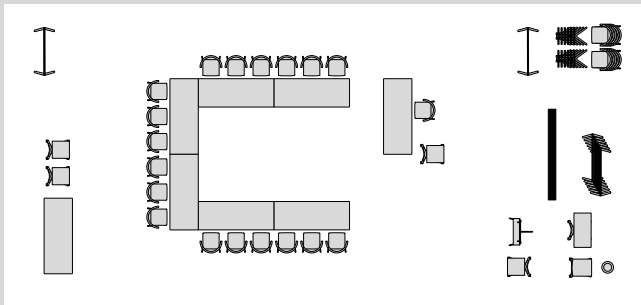
8 participants
1 x 440/2, 90/120 x 260



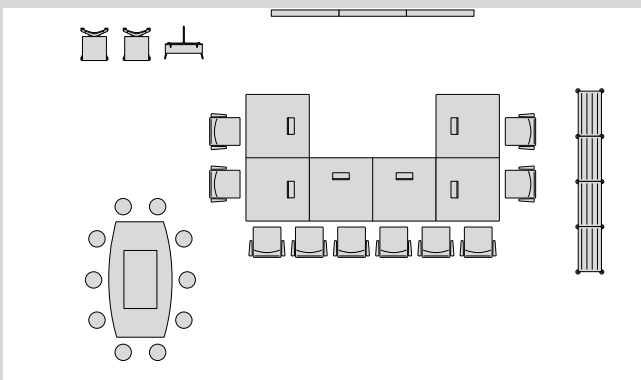
18 participants
5 x 440/00, 90 x 210



22 participants
6 x 440/00, 90 x 210



Un espace conférence reconfigurable et participatif à vocation multifonctions – conférence, séminaire ou formation.



Une configuration en fer à cheval faisant face un écran interactif.

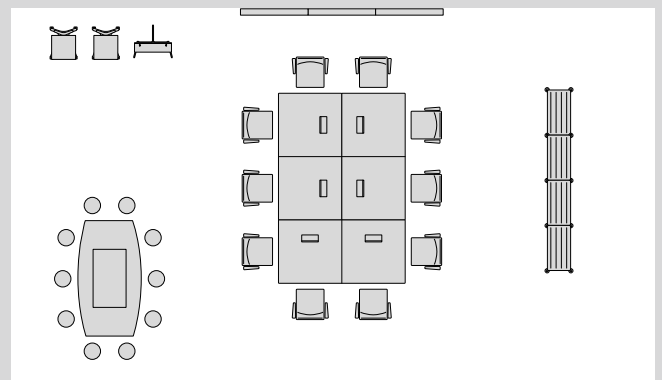


Table de réunion compacte propice aux échanges et possibilités de discuter autour d'une table haute ; dalle interactive intégrée au plateau.



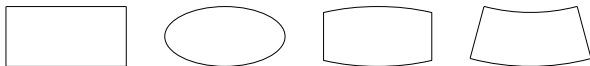
610/00



612/51 Timetable Smart



Formes

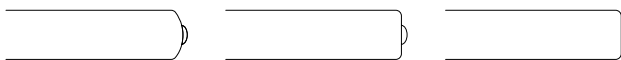


Rectangulaire : 60–80 x 140–180 cm;
 Timetable Smart 60–75 x 120–150 cm;
 Timetable Shift 80–105 x 150–210 cm.
 En ellipse : 90 x 180 cm. En tonneau
 Timetable Shift : 80/100 x 180 cm, 80/105 x 210 cm;
 Élément d'angle rayonné à 30° : 70/80 x (120/156)/(120/161) cm.
 Hauteur : 73 cm

614/00 Timetable Shift



Profils de chants



Version standard : chants rayonnés à profilé antichoc intégré.
 En alternative : chants droits à profilé antichoc intégré.
 Timetable Smart: plateau mélaminé à chaud, chants droits.



Le piétement de la gamme Timetable se distingue par ses arceaux aux lignes élégantes et ses colonnes laquées.



La version Timetable Shift reprend les arceaux et les colonnes doubles des gammes Logon et Confair.

Arceaux et colonnes de piétement



Aluminium chromé brillant ou poli, ou encore laqué noir ou gris argent satiné (colonnes de piétement anodisées naturel [Timetable Shift exclusivement] ou laquées)



Des détails bien pensés : pivotantes et verrouillables, les roulettes sont dotées de vérins de compensation.



Généreusement dimensionnées, les roulettes verrouillables, avec leur dessin très abouti, simplifient les déplacements.

Timetable

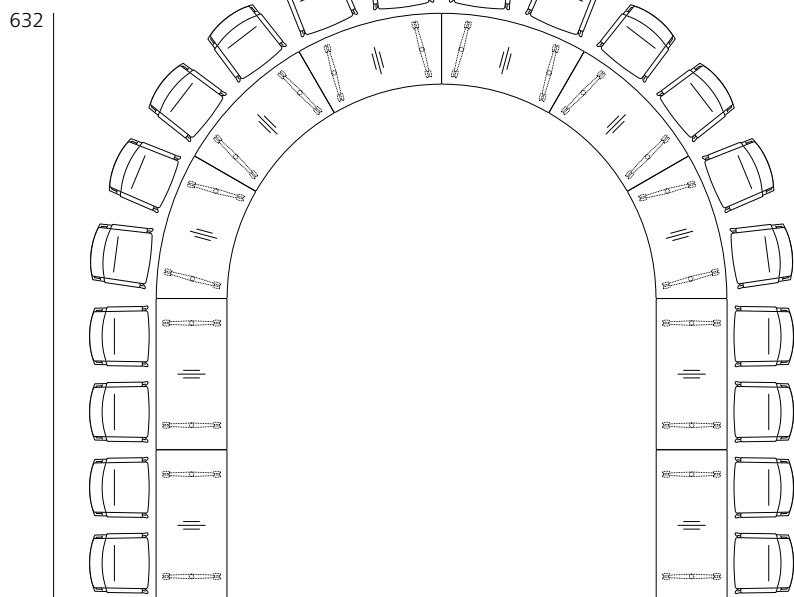
Gamme 610. Design : Andreas Störiko

Lorsque l'élégance et l'intelligence se rejoignent, des solutions à la fois hors du commun et d'une pertinence économique indéniable deviennent possibles. Le plateau de la table Timetable se rabat d'un seul geste en entraînant la rotation synchrone des arceaux de piétement. Le résultat : une compacité maximum et une mobilité exemplaire. Avec sa manipulation intuitive, associée à une qualité et une élégance immédiatement perceptibles, la gamme répond à la lettre aux exigences de la conférence dynamique – tout en conjuguant gain de temps et d'espace. La version Timetable Smart se distingue par sa robustesse et la possibilité d'intégrer les connexions courants forts/courants faibles. Cela la prédestine aux environnements de type 'hot desking' et à l'aménagement mobile et dynamique d'espaces de formation et de travail en équipe. Quant à Timetable Shift, elle est, pour ainsi dire, l'aînée de la famille. Son piétement s'harmonise parfaitement avec ceux des tables pliantes Confair et des tables Logon. Il associe des arceaux à roulettes verrouillables à des colonnes de piétement doubles reliées par un profilé en aluminium. Grâce à sa section en U, ce dernier tient également lieu de chemin de câbles spacieux.





Une solution esthétique en action, et compacte en position de rangement : huit tables Timetable et seize sièges empilables Neos à piétement luge.

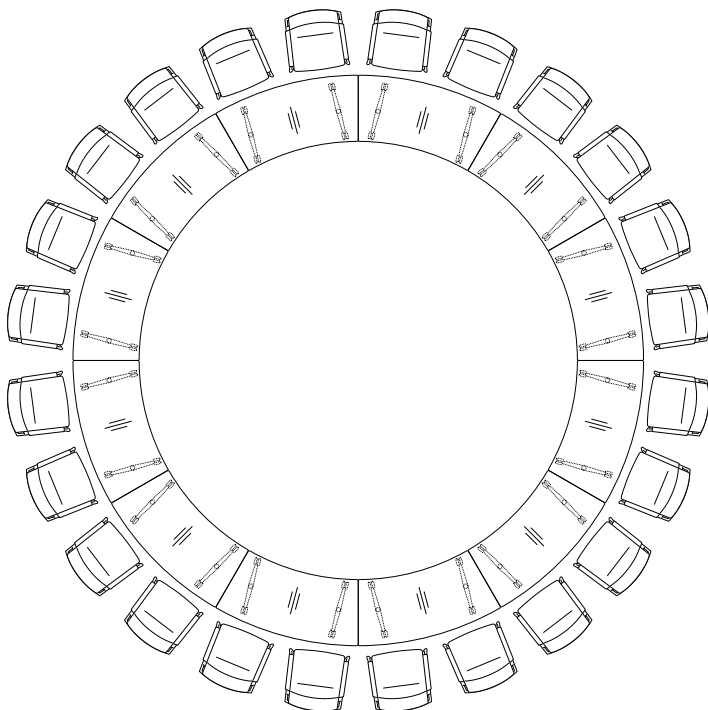


Ici, quatre tables rectangulaires et six tables à plateaux rayonnés accueillent 20 participants.
6 x 610/15, 120/161 x 80
4 x 610/00, 160 x 80



Quelques secondes suffisent pour mettre en place des voiles de fond semi-opaques. Ils apporteront la protection visuelle requise dans les configurations en rangées ou sur podium.

624



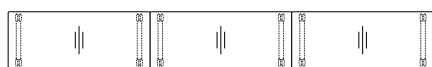
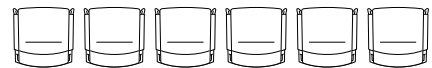
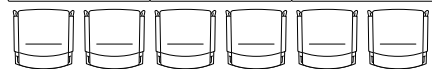
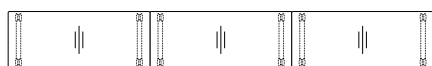
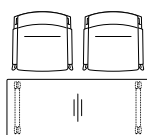
Douze tables à plateaux rayonnés créent une configuration en anneau pour 24 participants ; le rajout de tables rectangulaires permet de l'agrandir dans toutes les directions.

12 x 610/15, 120/161 x 80



Dans la version Timetable Smart, le dimensionnement généreux du piétement et la structure robuste de la table se prêtent idéalement à la mise en place de passages de câbles et de modules de connexion : un avantage appréciable dans les espaces de formation et en cas d'utilisateurs multiples ('hot desking').

530



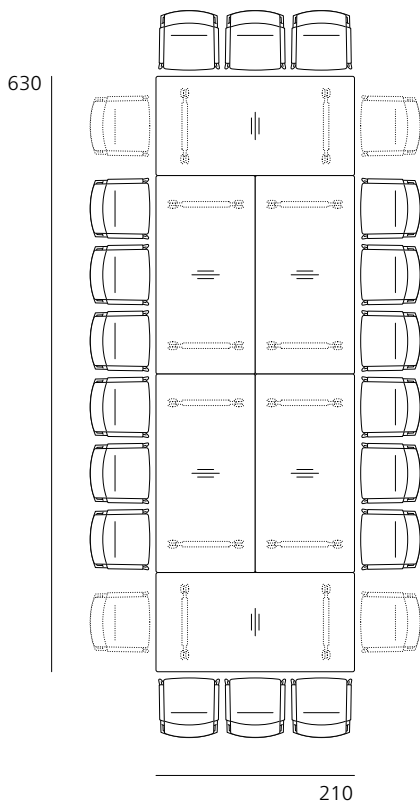
450

20 participants
10 x 612/51, 150 x 60

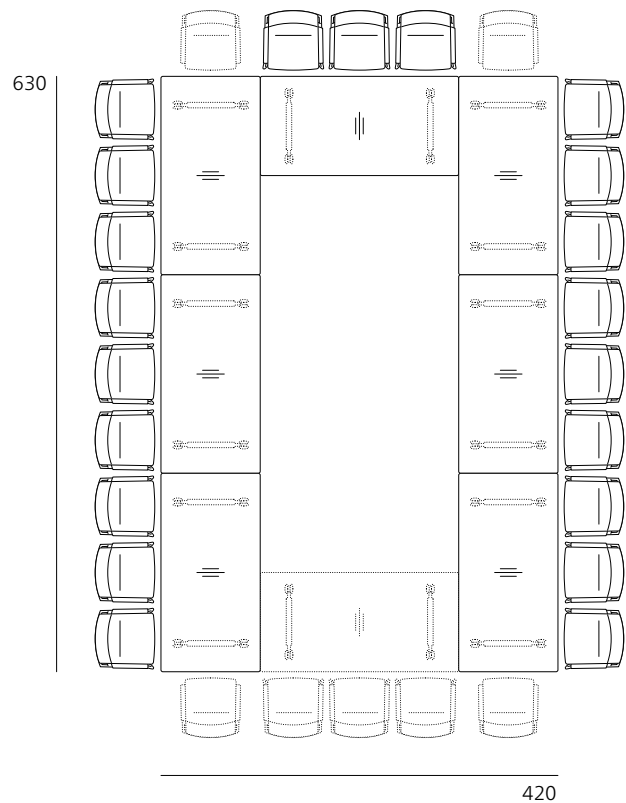
Timetable Shift Exemples de configurations | Modèles et dimensions



Les modèles Timetable Shift se distinguent par leurs plateaux de grandes dimensions – ils complètent harmonieusement les tables pliantes Confair.



18 (22) participants
6 x 614/00, 210 x 105



21 (28) participants
7 (8) x 614/00, 210 x 105

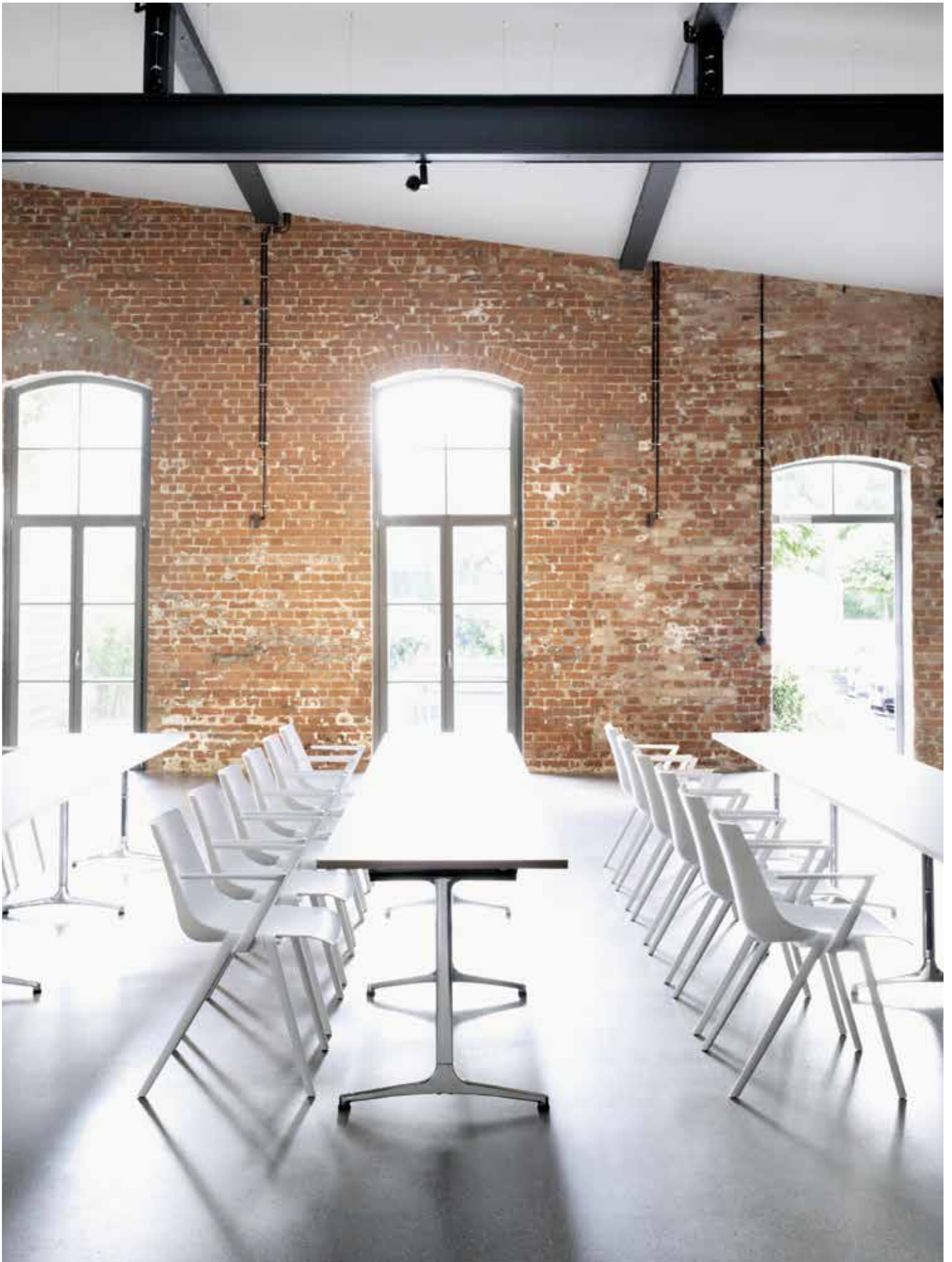
Solutions modulaires versatiles

Élargir le champ des compétences et des savoirs

Toutes les compétences ne s'acquièrent pas par recrutement. Souvent, c'est en interne qu'il faut les développer. Et souvent, il faut faire vite, pour garder le rythme face à la dynamique technologique et l'évolution des marchés. Aussi, les espaces de formation prennent-ils une importance plus grande que jamais. Dans le cas des tables dynamiques, la priorité est aux process ; dans le cas des solutions modulaires versatiles, c'est aux contenus qu'elle échoit. Par conséquent, il faut mettre l'accent sur la continuité et sur une symbolique de valorisation des participants – sans jamais sacrifier la versatilité. Face à la variété des approches didactiques et à un nombre fluctuant de participants, elle est la clé du succès.







Les tables individuelles et modulaires à piétement rabattable en T inversé maximisent l'espace aux jambes. Le rajout de plateaux intermédiaires offre de nombreuses possibilités d'extension. Gamme mAx. Design : Andreas Störko.



Une table qui semble bâtie pour l'éternité et pourtant, ses pieds se repositionnent en quelques gestes pour accueillir des segments de plateau supplémentaires.
Gamme Palette. Design : Karlheinz Rubner.



540/00

Accessoires

La pièce de liaison table-table se clipse tout simplement sur le profil. Pour la verrouiller, il suffit de la rabattre.

Formes



Carrée : 75 x 75 cm, 90 x 90 cm. Rectangulaire : profondeur 75/90 cm, largeur 150/180 cm. Hauteur : 73 cm

Plateaux intermédiaires

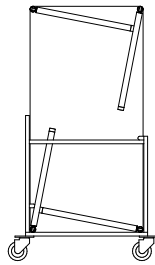


Rectangulaire : profondeur 75/90 cm, largeur 150 cm

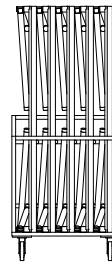
Finitions du piétement



Tube d'acier chromé brillant, ou finition laquée noir ou gris argent satiné (traverses en aluminium, finition assortie)



81

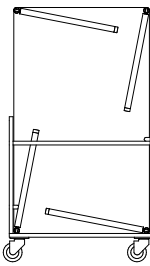


71

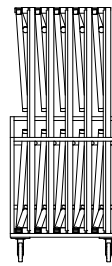
94

546/75

Capacité : cinq tables à piétement rabattable 540/15 (profondeur des plateaux : 75 cm)



94



71

94

546/90

Capacité : cinq tables à piétement rabattable 540/25 (profondeur des plateaux : 90 cm)

546/75, 546/90 Chariot de transport



Comment empiler les plateaux : retourner la table, déverrouiller les pieds par rotation, exercer une légère traction, puis rabattre les pieds et les fixer à l'aide du dispositif intégré. Les plateaux sont dotés de butées : une fois le piétement rabattu, elles reçoivent le plateau suivant et le maintiennent en place.

Toutes les dimensions sont données en cm. Sous réserve de modifications techniques.

Contas

Gamme 540. Design : wiege, Fritz Frenkler, Anette Ponholzer

Un dessin très classique, une manipulation on ne peut plus simple, des matières et des finitions valorisantes se conjuguent pour définir une gamme de tables fixes ou à piétement rabattable d'une grande polyvalence. De l'espace conférence jusqu'aux salles de formation et de séminaires, elle est partout dans son élément. Ses signes distinctifs : des lignes épurées, un cadre affleurant et des angles rayonnés recevant un piétement de section ronde. Une modularité très aboutie est le point fort de la gamme. La structure est dotée de platines de liaison pivotantes. Elles permettent de solidariser en quelques gestes tables individuelles, tables à piétement rabattable et plateaux intermédiaires – pour créer des configurations parfaitement adaptées au nombre de participants, à la didactique et à l'espace disponible. Les butées intégrées et un choix d'accessoires bien pensés contribuent à optimiser le facility management.



Contas Exemples de configurations



Le profilé affleurant de faible section reçoit, le cas échéant, les voiles de fond. Grâce à leurs fixations verrouillables, ils se montent en quelques instants.



Les dimensions des tables rectangulaires permettent de les solidariser en rangées ou par juxtaposition.



En combinant quatre tables carrées et quatre plateaux intermédiaires rectangulaires, on obtient une configuration en anneau accueillant 16 participants.



Une salle de conseil reconfigurable en quelques minutes : en alliant aux tables modulaires Contas des sièges à piétement luge de la gamme Sito, c'est chose facile.



Les profilés affleurants soulignent la finesse des plateaux ; les platines de liaison intégrées ne requièrent aucun outil ni aucune pièce rapportée.

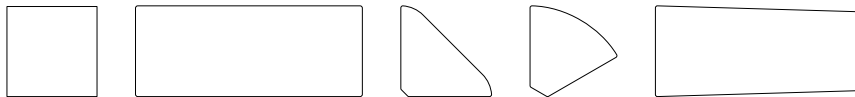


462/00
60 – 80 x 180 – 220 cm
Table individuelle, finition stratifié Softmatt,
chants droits en bois.



460/00
60 – 90 x 150 – 220 cm
Table modulaire, solidarisation possible des deux côtés ;
finition stratifié Softmatt, chants droits en bois.

Formes et formats



Gamme 460 mAx : Carrée : de 60 x 60 à 90 x 90 cm. Rectangulaire : de 60 x 150 à 90 x 220 cm. Élément d'angle à 90° : de 60 x 60 à 90 x 90 cm. Élément rayonné à 60° : 60–90 cm. Plateau en demi-trapèze : 78,5/90 x 180–220 cm. Hauteur : 73 cm

Gamme 465 mAx light : Rectangulaire : de 45 x 120 à 90 x 220 cm. Élément d'angle à 90° : de 60 x 60 à 90 x 90 cm. Élément rayonné à 60° : 60–90 cm. Plateau en demi-trapèze : 78,5/90 x 180–220 cm. Hauteur : 73,5 cm

Profils de chants



Gamme 460 mAx :
Épaisseur du plateau 25 mm : chants droits en résine de synthèse, chants droits en bois, chants rayonnés en bois, profilé antichoc intégré



Gamme 465 mAx light :
Épaisseur du plateau 30 mm (panneau allégé) : chants droits en résine de synthèse ou en bois, chants rayonnés en bois, profilé antichoc intégré, ou encore chants bois biseautés

Finitions du piétement



Aluminium poli ou poli miroir, ou encore laqué noir, blanc ou gris argent satiné, ou finition laquée mate structurée, coloris noir ou blanc



468/1
Chariot de transport Basic,
longueur des plateaux :
160 cm maxi.



468/2
Chariot de transport
Comfort, longueur des
plateaux : 220 cm maxi.

mAx

Gamme 460 mAx / 465 mAx light. Design : Andreas Störiko

Les tables à piétement rabattable s'adaptent aux contextes les plus divers. Leur manipulation aisée, leur faible encombrement en position de rangement, leurs possibilités multiples et leurs qualités formelles ont un impact positif sur le facility management, tout en contribuant à valoriser les utilisateurs. À tous les égards, la gamme mAx s'impose comme la nouvelle référence – sur le plan esthétique comme en matière de diversité des formes et des finitions, sans oublier une facilité de manipulation exceptionnelle. Le piétement se rabat d'une seule main, il est auto-stabilisant et doté d'une platine de solidarisation intégrée.

En matière de fabrication comme de choix des matières, le piétement en T inversé conjugue stabilité, longévité et qualité perçue. Disponibles en divers formats, les arceaux de piétement multiplient les possibilités en termes de géométrie et de profondeur des plateaux. Les tables se prêtent ainsi à des utilisations très variables, depuis les configurations en îlots jusqu'aux dispositions en rangées, en passant par les tables de conférence modulaires simples ou en anneau.

Les plateaux allégés – et cependant très rigides – de la gamme 465 mAx light prédestinent cette version aux environnements multifonctions. Avec mAx, passer d'une configuration à l'autre est un jeu d'enfant, et la gamme est partout dans son élément, depuis les centres de séminaires et les salles de conférence jusqu'aux restaurants d'entreprise, en passant par les pôles de coworking et de travail en équipe.





Les crochets des plateaux intermédiaires sont positionnés verticalement : dans un premier temps, ils assurent un positionnement exact des tables modulaires, et se rabattent ensuite pour verrouiller la configuration. Chaque molette de verrouillage intègre une butée qui protège les plateaux lors de l'empilage – une solution simple et fiable.



Les voiles de fond en textile opaque sont dotés d'un profil qui assure un tombé parfait. Ils sont conçus sur le principe des stores enrouleurs : enroulés et maintenus par un bracelet velcro en position de rangement, ils peuvent être déroulés à volonté en phase d'utilisation.



Sur les faces destinées à être solidarisées, les piétements des tables modulaires sont affleurants et dotés d'anneaux métalliques coulissants. Conçus pour recevoir les plateaux intermédiaires, ils se verrouillent par rotation. Les plateaux reposent ainsi directement sur les piétements mitoyens, pour un maximum de stabilité. Les plateaux intermédiaires sont disponibles dans un choix de formats : éléments d'angle à 60° ou à 90°, plateaux rayonnés, carrés ou encore rectangulaires.



Les tables mAx peuvent être équipées de modules de connexion courants forts/courants faibles et réseaux. Selon le cas, le montage s'effectue sur le chant du plateau. Des filets élastiques fixés sous le plateau facilitent la gestion du câblage sans interférer avec l'empilage.

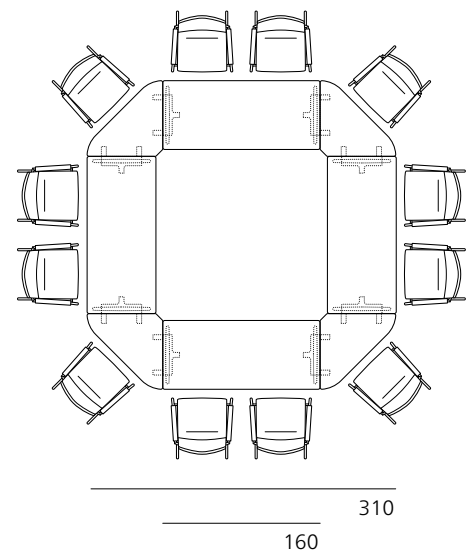
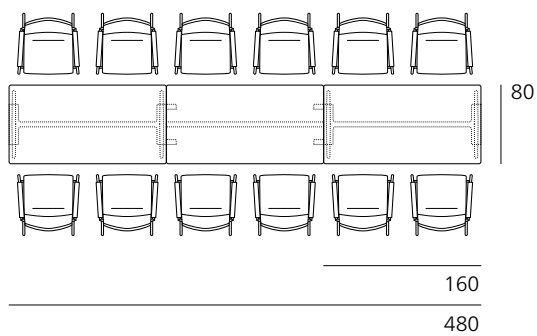
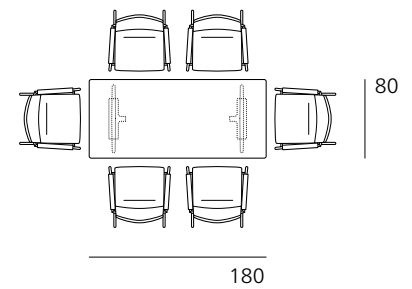
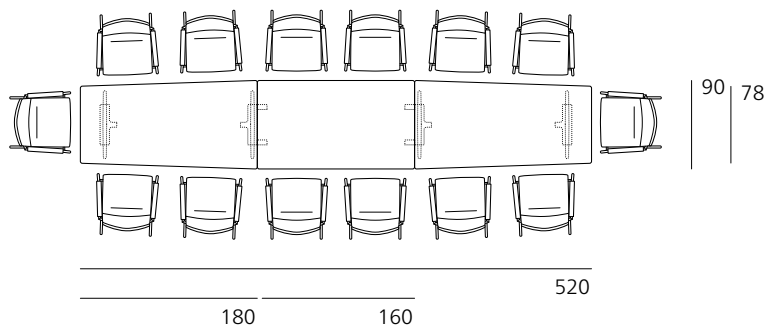
mAx/mAx light Exemples de configurations | Modèles et dimensions



Il ne faut que quelques minutes pour reconfigurer les tables modulaires et les plateaux intermédiaires – et passer de la fonction conférence à la fonction présentation.



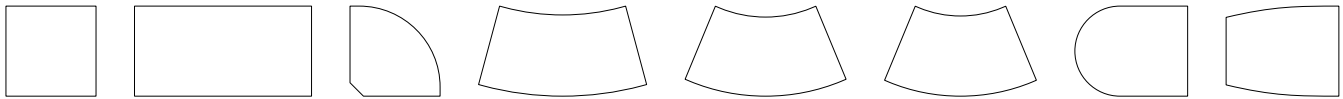
Des sièges polyvalents empilables constituent un complément idéal : robuste et confortable, la gamme Aula en donne l'exemple. Design : Wolfgang C. R. Mezger.





640/00
Rectangulaire

Formes



Carrée : 90 x 90, 140 x 140, 150 x 150 cm. Rectangulaire : 70–130 x 90–210 cm. Élément d'angle à 90° : 80/90 cm.
 Élément d'angle rayonné à 30° : 80/90 x 165/170 cm, 45° : 80/90 x 162/170 cm, 90° : 80/90 x 184/198 cm. Demi-ovale : 120 x 150 cm.
 Demi-tonneau : 90/120 x 150 cm. Hauteur : 73 cm

Pieds de table



Finition anodisée naturel, ou laquée noir ou gris argent satiné
 (pieds ronds disponibles également en aluminium chromé brillant)



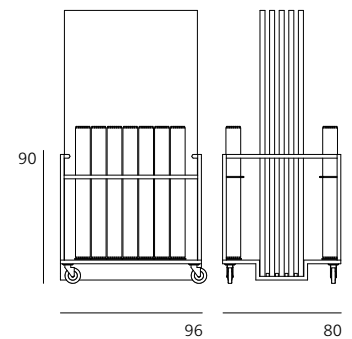
Pour solidariser les plateaux très rigides et les pieds de table, il suffit de déverrouiller la platine à baïonnette, de soulever le plateau et de décaler le pied.



Sur les versions à plateaux rayonnés et pieds de table positionnés en retrait, des pieds de section ronde sont également disponibles.



Pied de section carrée doté d'un module de connexion intégré.



646/01
Chariot de transport

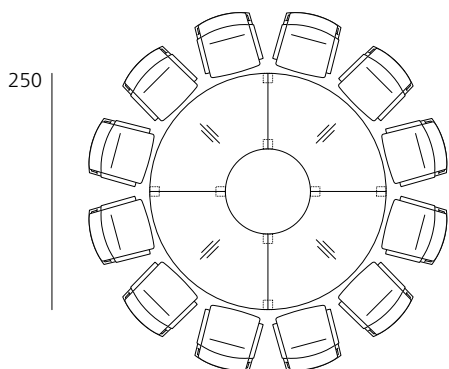
Palette

Gamme 640. Design : Karlheinz Rubner

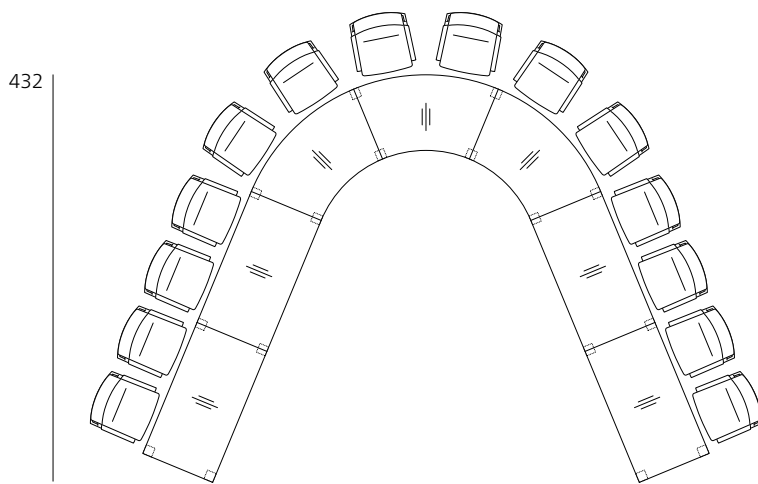
Un plateau monolithique aux lignes épurées qui repose sur quatre colonnes de piétement : la table Palette est l'archétype d'une table de conférence et de travail. Réduite à l'essentiel, elle en est d'autant plus statutaire. Mais elle ne s'en tient pas là : chaque pied de table se déverrouille d'un simple geste, puis se décale pour accueillir un plateau supplémentaire. Il en résulte des configurations modulaires, modifiables à tout moment en fonction du nombre de participants et du contexte. Même dépourvus de toute traverse, les plateaux en panneau de lamelles orientées sont très rigides. L'avantage du principe est double : espace aux jambes maximisé et encombrement minimal en position de rangement. Il suffit d'associer de simples plateaux rectangulaires au nombre de pieds requis pour créer des combinaisons aussi polyvalentes que multiples. Tables individuelles, postes de travail doubles en face à face, tables de conférence modulaires de très grandes dimensions – il y a toujours une solution Palette adaptée au cahier des charges et à l'espace disponible. Si nécessaire, des modules de connexion intégrés viendront compléter la configuration.



Palette Exemples de configurations

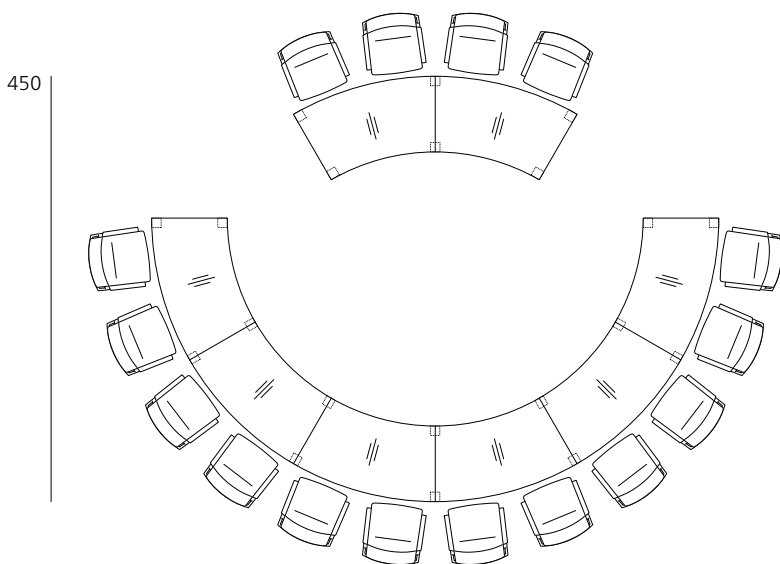


12 participants
4 x 641/11, 80 x 177, 90°



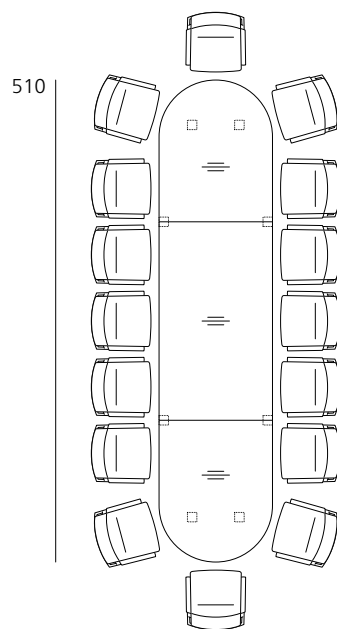
14 participants
4 x 640/00, 150 x 80
3 x 640/11, 80 x 153, 45°

600



16 participants
8 x 641/11, 80 x 155, 30°

600

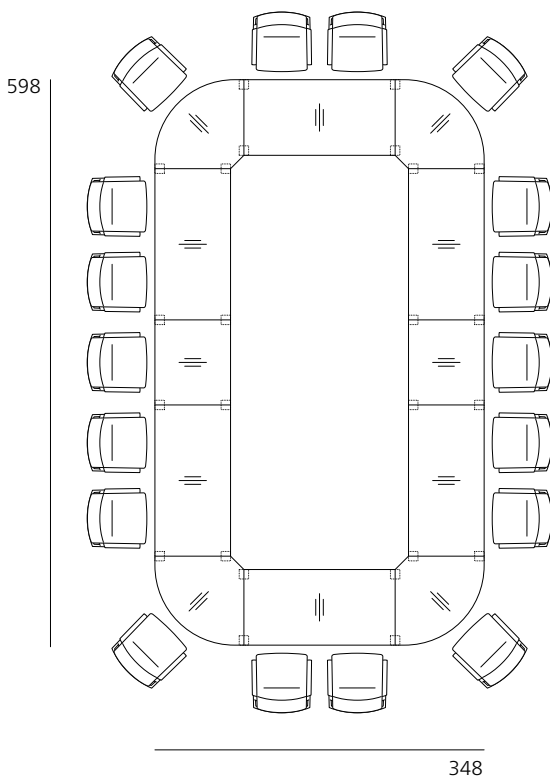


16 participants
1 x 640/00, 120 x 210
1 x 640/71, 120 x 150
1 x 640/81, 120 x 150

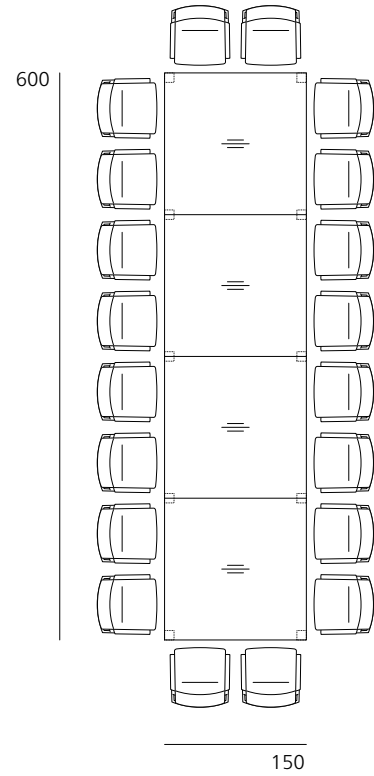
120



Salle polyvalente de conseil municipal : la table de conférence modulaire en anneau est non seulement extensible – elle peut être également entièrement démontée et stockée dans un minimum d’espace selon les impératifs du calendrier.



18 participants
 6 x 640/00, 160 x 80
 2 x 640/00, 90 x 80
 4 x 640/10, 80 x 80



20 participants
 4 x 640/00, 150 x 150

Tables individuelles et tables modulaires classiques

Échanger, informer, décider

Selon toute vraisemblance, les réunions régulières dans des contextes formalisés sont une pratique venue du fond des âges. Au-delà des contenus, de telles réunions se distinguent par leurs conventions hiérarchiques et par un environnement qui exprime et souligne le statut des participants. Dans un univers en mutation, les réunions formalisées répondent plus que jamais à un besoin de repères identitaires, d'ancrage et de sécurité. Dès lors, elles sont également un levier puissant de changement : en renouvelant le cadre où elles se tiennent, on crée un signal fort. Tant en interne que vers l'extérieur, il est annonciateur d'évolutions majeures.



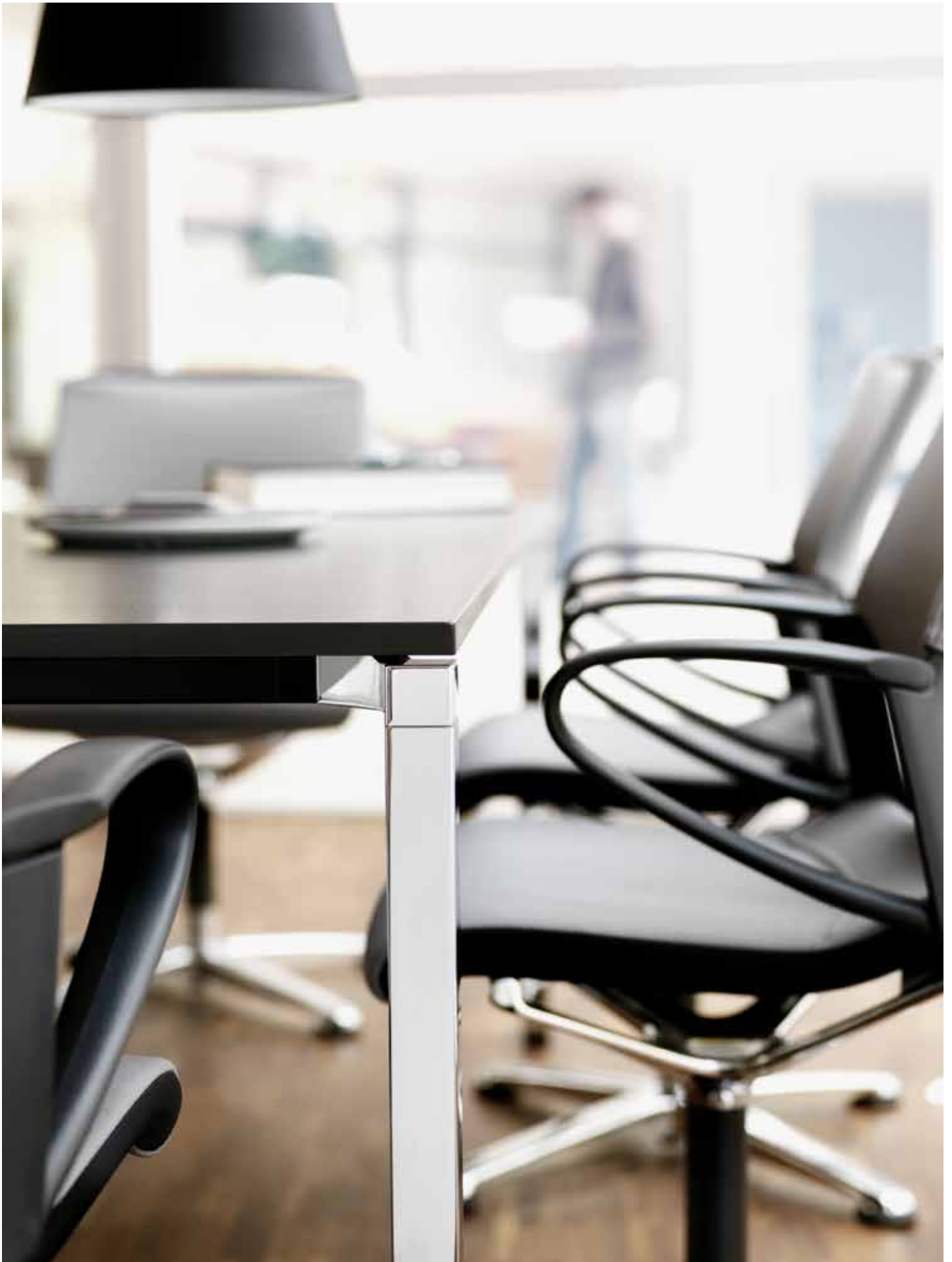




La table ronde est le symbole même d'une réunion entre pairs. Grâce à la colonne du piétement centrale, l'espace aux jambes est optimal, quel que soit le nombre de participants. Les tables de la gamme 632, avec un diamètre pouvant atteindre 150 cm, accueillent jusqu'à neuf participants.



Une table archétypale : avec son plateau rectangulaire, deux fois plus long que large, et ses pieds positionnés en affleurement aux quatre angles, elle offre une polyvalence maximale, du poste de travail à la table de réunion. Gamme Concentra. Design : wiege.



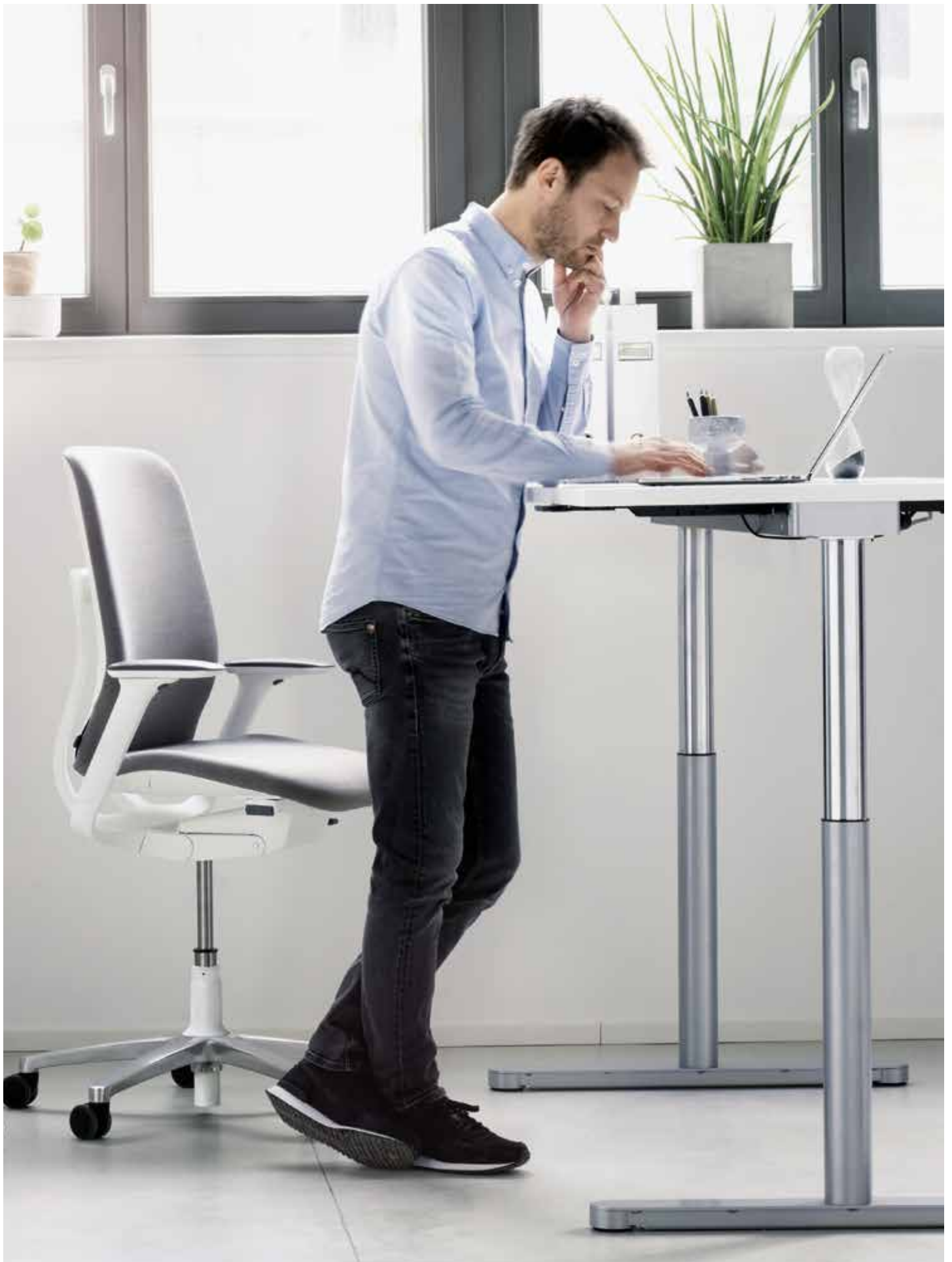
Conversa, la gamme jumelle, se distingue par ses pieds de section carrée. Ils lui confèrent une note plus 'technique'. Les deux gammes partagent des chapiteaux de piétement sans contact direct avec le plateau et des traverses en retrait d'une élégance discrète.



Plateau en tonneau, piétement sobre et élégant positionné en retrait, finitions valorisantes en liaison avec des chants à profilé antichoc intégré : la gamme Logon fait rimer qualité visuelle et pertinence fonctionnelle. Design : Andreas Störko.



Un environnement de travail de nouvelle génération : la gamme Occo se distingue par la cohérence formelle des tables et des sièges pivotants assortis. Tonique et très polyvalente, cette solution génère, par la rigueur de son concept, un fort signal identitaire. Design : jehs+laub.



La gamme Travis sait prendre de la hauteur en un clin d'œil. Presque instantanément, le poste de travail ou la table de réunion permet d'alterner posture assise et debout. Cette dernière est particulièrement propice aux échanges intenses. Design : wiege.



236/1
Ronde Ø 75 cm
Carrée 60 x 60 cm
Hauteur 45 cm



235/2
Carrée 70 x 70 cm
Ronde Ø 75 cm
Hauteur 73 cm



235/3
Carrée 60 x 60 cm
Hauteur 105 cm



236/3
Ronde Ø 70 cm
Hauteur 105 cm
Emboîtable en option



237/00
Rectangulaire
Profondeur 70–90 cm
Largeur 140–200 cm
Hauteur 73 cm



237/6
Ronde
Ø 90–140 cm
Hauteur 73 cm

Colonne de piétement



Tube d'acier, finition chromée brillant ou laquée noir ou blanc

Colonnes et arceaux de piétement



Aluminium, finition chromée brillant ou laquée noir ou blanc

Aline

Gamme 230. Design : Andreas Störiko

Les nombreuses tables de la gamme Aline partagent un dessin tout en finesse ; il les prédestine aux espaces de transition, à la jonction des contextes informels et des zones de travail – qu’il s’agisse de points de vente, d’espaces de conseil, de restaurants d’entreprise et de cafétérias ou encore, dans le domaine résidentiel, d’une salle à manger ou d’un home office. Les plateaux biseautés ronds, rectangulaires ou carrés sont d’un entretien facile, et les colonnes de piétement sont disponibles en trois variantes – basse, standard et haute. Les plateaux carrés et ronds de petit format et le plateau de la table rectangulaire sont en stratifié compact (HPL). Cette matière, avec une épaisseur de 12 mm seulement, conjugue résistance et finesse. Les tables de réunion rondes sont dotées pour leur part de plateaux en médium (épaisseur 25 mm). Les croisillons et les arceaux de piétement, au dessin aussi sobre qu’abouti, les colonnes en tube d’acier et les embases rondes en acier sont très robustes et parfaitement assortis aux chaises Aline.





544/00

Formes



Carrée : 75 x 75 cm, 80 x 80 cm, 90 x 90 cm, 160 x 160 cm.
Rectangulaire : profondeur 75–100 cm, largeur 150–200 cm.
Ronde (Concentra) : Ø 126 cm. Hauteur : 73 cm

Finitions du piétement



Tube d'acier, finition chromée brillant, ou laquée noir, gris
argent satiné ou blanc de sécurité



600/00



Accessoires

Pièce de liaison table-table, voile de fond

Concentra/Conversa

Gamme 544 / Gamme 600. Design : wiege

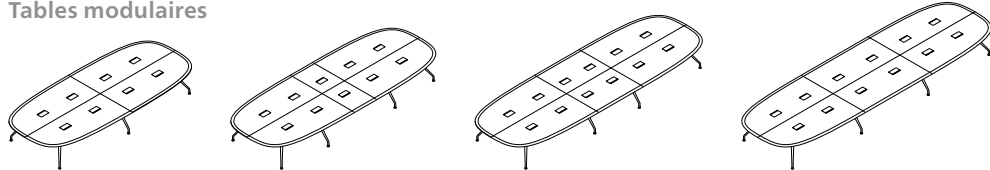
Concentra et Conversa sont deux gammes jumelles qui se distinguent dans le détail : la première par ses contours adoucis, la seconde par sa personnalité plus 'technique'. L'une comme l'autre sont particulièrement versatiles, qu'il s'agisse d'aménager un poste de travail, une salle de séminaires, un restaurant d'entreprise ou un bureau de direction. Cette souplesse, les deux gammes la doivent avant tout à une structure modulaire constituée de traverses, de platines d'angle, et de pieds en acier dotés de chapiteaux sans contact direct avec les plateaux. Ceux-ci paraissent ainsi comme suspendus au-dessus du piétement. L'impact visuel qui en résulte est aussi prégnant que valorisant. Le plateau carré en 160 x 160 se prête idéalement aux postes de travail en face à face ou à un usage en tant que table de réunion. Dotée de quatre pieds seulement, celle-ci accueille huit participants dans d'excellentes conditions. Les finitions du piétement – chromé brillant ou laqué noir, gris argent ou blanc – et un large choix de finitions des plateaux multiplient les possibilités esthétiques.





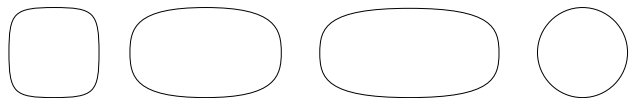
300

Tables modulaires



230 x 540–780 cm pour 16 à 22 participants

Formes



Carrée : 120 x 120 cm bis 290 x 290 cm.
Ovale et en ellipse : 120–230 cm x 200–780 cm.
Ronde : Ø 125–300 cm. Hauteur : 73 cm

Finitions du piétement



Aluminium chromé brillant ou chromé mat poli, ou encore
laqué noir ou blanc de sécurité

Profil de chants



en aile d'avion symétrique

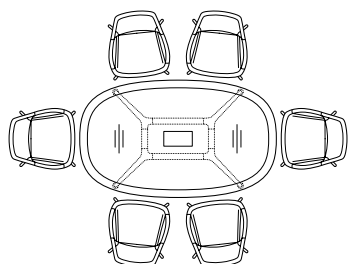
Graph

Gamme 300. Design : jehs+laub

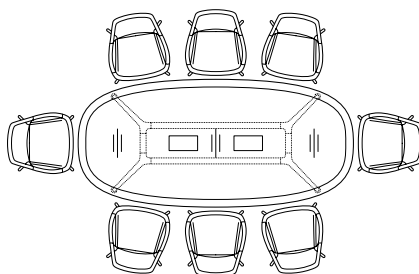
Elle renouvelle les conventions esthétiques des espaces conférence, et dès aujourd'hui, elle a tout d'un grand classique : la gamme Graph se distingue par un langage esthétique qui n'appartient qu'à elle, avec son alternance d'arêtes et de lignes fluides, d'angles et de galbes. Le piétement se caractérise par des jambages obliques, qui prolongent sans rupture les traverses en aluminium – formant ainsi un ensemble d'un seul jet. Le plateau, pour sa part, paraît comme suspendu au-dessus de la structure, et ses chants en aile d'avion conjuguent plaisir des yeux et plaisir tactile. Les tables rondes, qui reposent sur quatre pieds seulement, accueillent jusqu'à 12 participants. Quant aux tables carrées et rectangulaires à angles rayonnés ou ovales, elles accueillent jusqu'à 22 participants. À la variété des formats s'ajoute celle des finitions des plateaux en médium et des piétements. Les possibilités esthétiques sont à la mesure de cette diversité. À l'instar des gammes Aline et Occo, la gamme Graph inclut des sièges parfaitement assortis. Les fauteuils conférence Graph, disponibles en diverses variantes, sont à la mesure des plus hautes exigences.



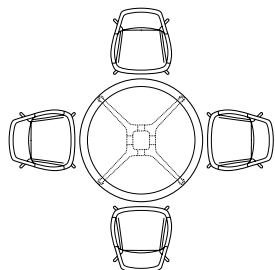
Graph Exemples de configurations



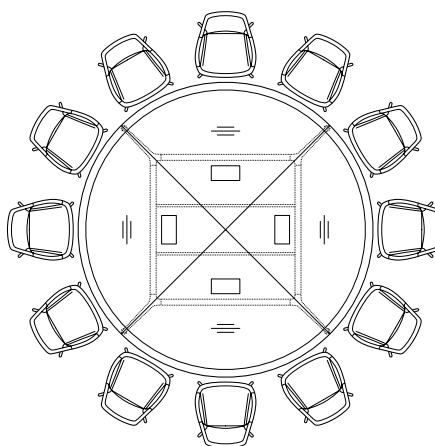
300/00 120 x 200 cm – pour 6 participants



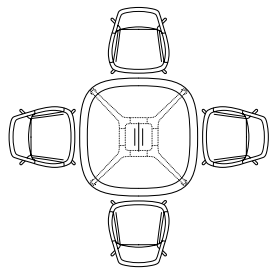
300/00 130 x 280 cm – pour 8 participants



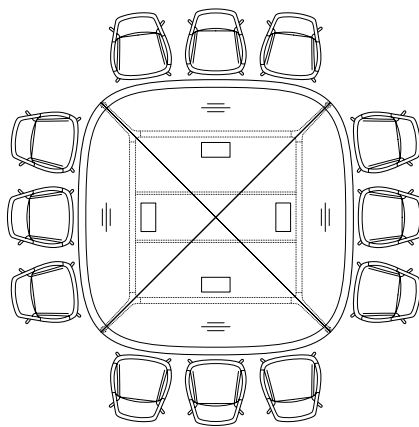
300/30 Ø 125 cm – pour 4 participants



300/50 Ø 300 cm – pour 12 participants

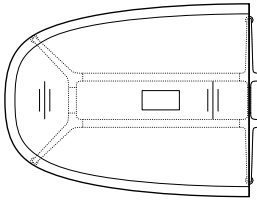


300/30 120 cm – pour 4 participants

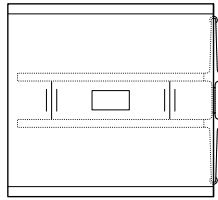


300/50 280 cm – pour 12 participants

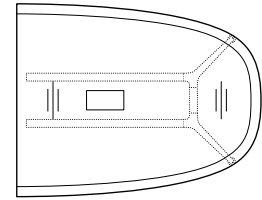
Graph Éléments modulaires | Exemples de configurations



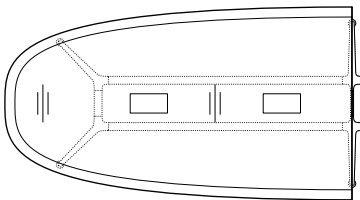
300/14 Élément initial 150 x 190 cm



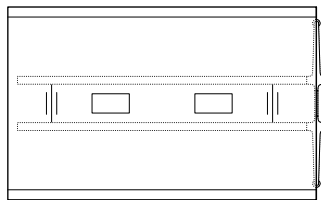
300/16 Élément intermédiaire 150 x 160 cm



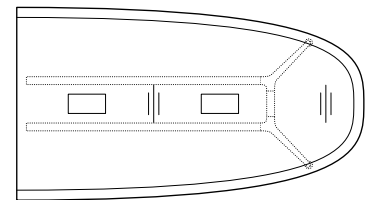
300/15 Élément terminal 150 x 190 cm



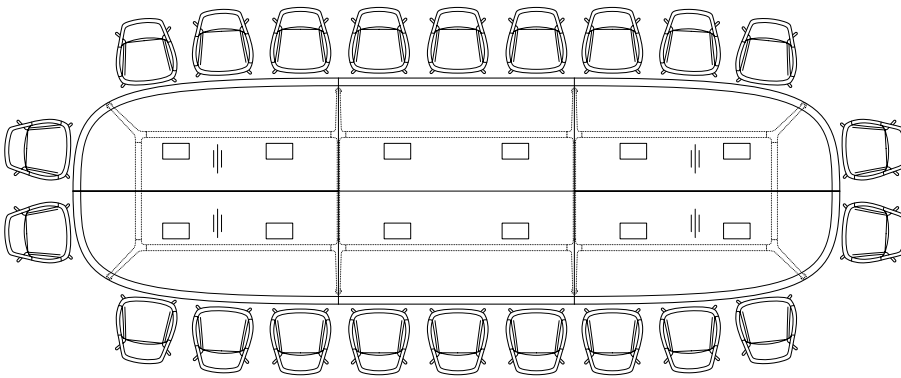
300/14 Élément initial 150 x 270 cm



300/16 Élément intermédiaire 150 x 240 cm

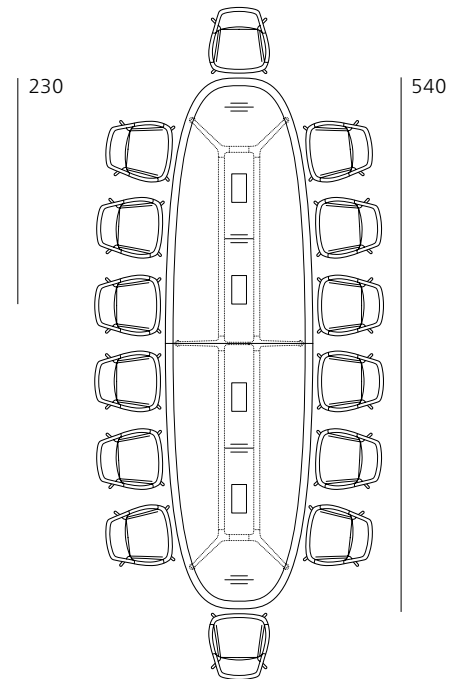


300/15 Élément terminal 150 x 270 cm



300/28 pour 22 participants

780



230

540

150

300/10 pour 14 participants

Des exemples de configurations supplémentaires sont illustrés dans la brochure numérique Graph. Toutes les dimensions sont données en cm. Sous réserve de modifications techniques.



620/00



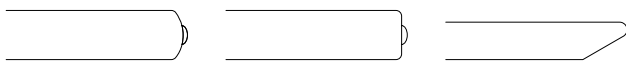
Le voile de fond gaufré de la gamme Logon est réalisé en profilé d'aluminium extrudé. Au-delà de sa fonction d'écran, il masque le câblage.

Formes



Rectangulaire : 75–130 x 150–300 cm. En tonneau : 100/120/130 x 240–300 cm. Ronde : Ø 150/160 cm. Côtés rayonnés : 80–130 x 160–240 cm. Élément d'angle à 90° : 90 x 10 cm. Demi-tonneau : 100/130 x 160–200 cm. Demi-ovale : 120 x 160–200 cm. Demi-lune : 180 x 90 cm. Hauteur : 73 cm

Profils de chants



Version standard : chants rayonnés à profilé antichoc intégré. En alternative : chants droits à profilé antichoc intégré ou biseautés en finition ébénisterie

Supports de plateau, traverses



Aluminium laqué noir ou gris argent satiné

Arceaux de piétement



Aluminium chromé brillant, poli ou laqué

Colonnes de piétement



Aluminium chromé brillant, anodisé naturel, ou encore laqué noir ou gris argent satiné



Un air de famille qui ne trompe pas : les arceaux et les colonnes de piétement doubles sont caractéristiques de la gamme.



Les vérins de compensation largement dimensionnés réduisent le risque de marquage des sols.



Les grandes roulettes verrouillables sont aussi élégantes que pratiques, lorsqu'il s'agit de déplacer la table d'une pièce à l'autre.

Logon

Gamme 620. Design : Andreas Störiko

Des lignes où se rejoignent la finesse, la dynamique et l'élégance, une qualité aussi convaincante que pérenne : la table Logon est à la mesure des plus hautes attentes. Les chants en multiplex, avec leur profilé antichoc intégré, et les contours épurés du piétement, avec ses colonnes doubles et ses arceaux obliques, créent une impression de légèreté que partagent les tables individuelles et les tables modulaires. Pour conjuguer finesse et stabilité, la structure emprunte à la construction aéronautique un procédé d'assemblage spécifique. Du poste de travail à la table de conférence, la table Logon répond à des cahiers des charges très divers, avec un choix de vérins de compensation ou de roulettes orientables. Son esthétique en parfaite harmonie avec les tables Confair et Timetable, qu'elle complète idéalement, prédestinent la gamme à une utilisation au sein d'espaces multifonctions.



Logon Exemples de configurations

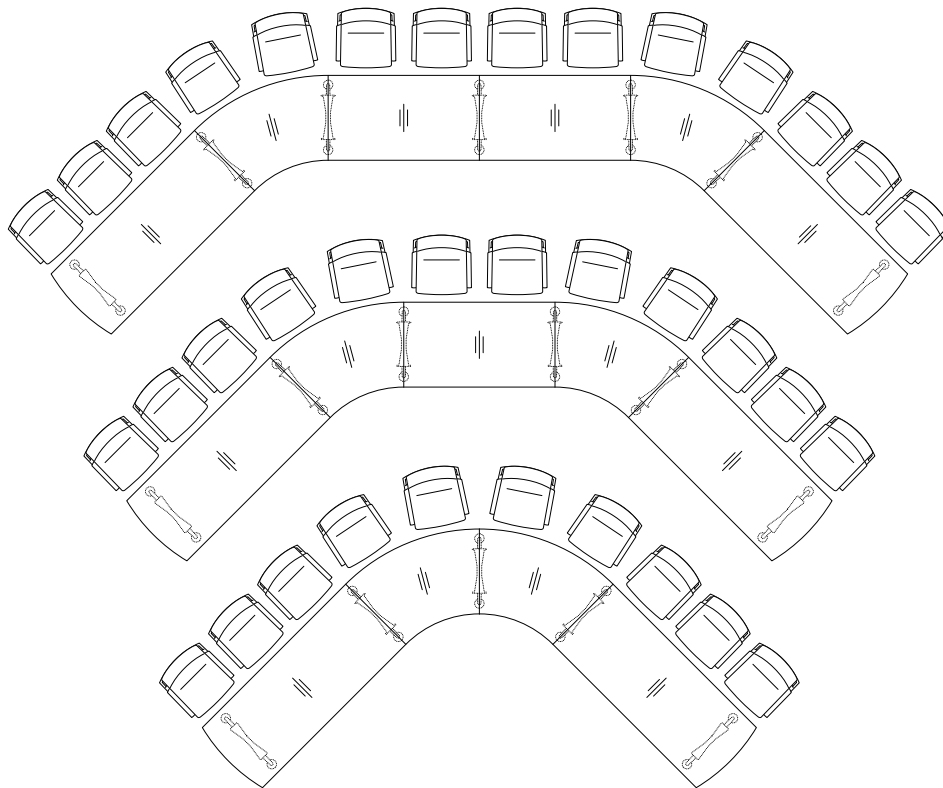


Cette table modulaire en anneau pour 18 participants associe quatre plateaux rectangulaires à six éléments rayonnés à 30°.



La mise en œuvre de plateaux hors standard élargit encore les possibilités : ici, une table triangulaire accueille neuf participants.

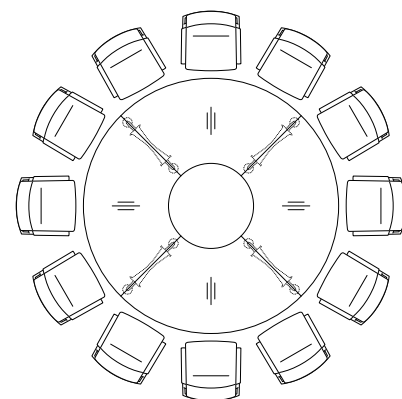
772



900

740

580



270

12 participants

4 x 620/41, 191 x 90, 90°

36 participants

3 x 620/11, 240 x 90

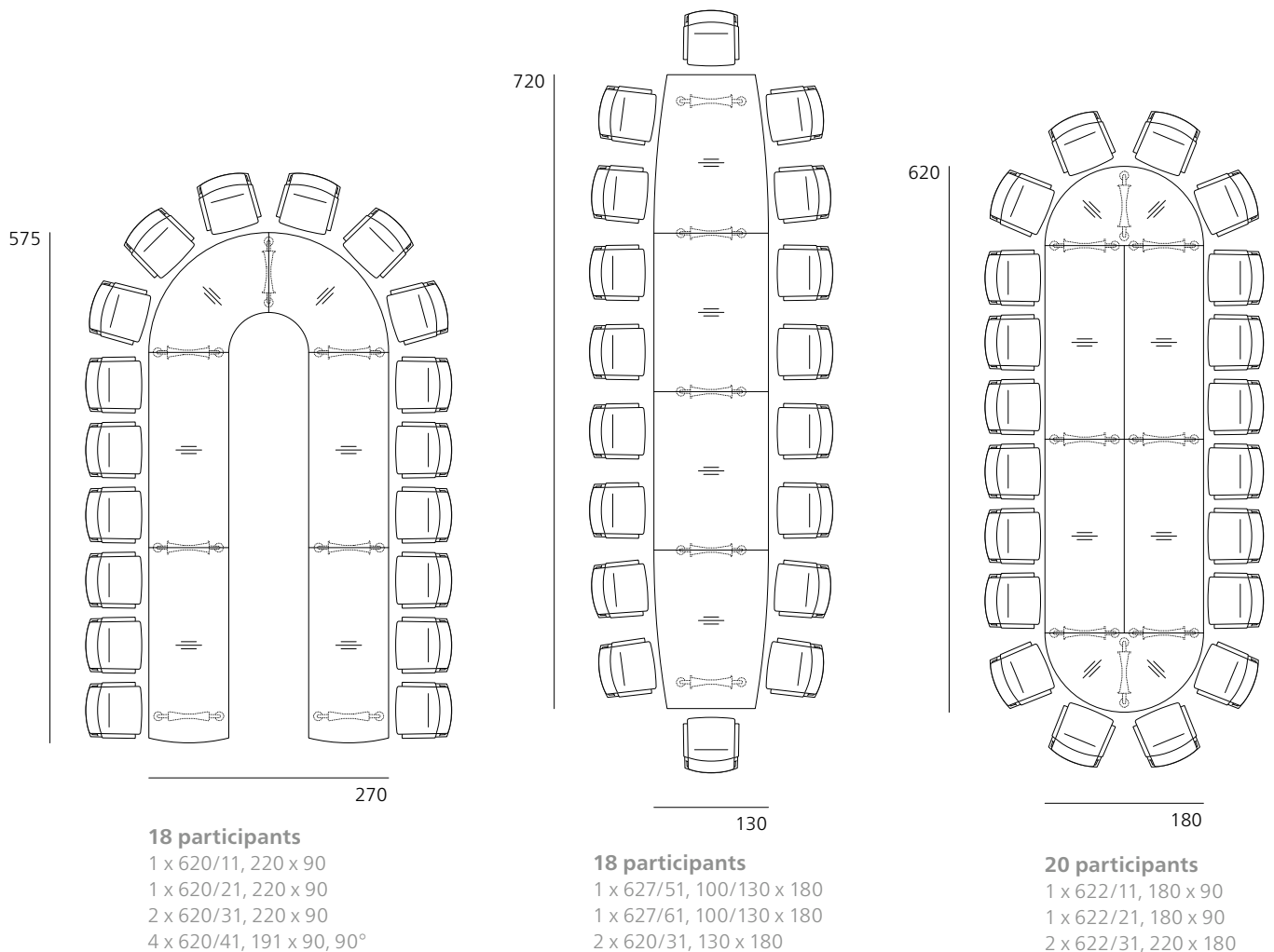
3 x 620/21, 240 x 90

3 x 620/31, 160 x 90

6 x 620/11, 153 x 90, 45°



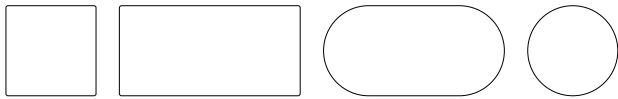
Cette configuration en élytres est idéale pour alterner réunion et visioconférence. En position fermée, elle stimule les échanges, en position ouverte, elle optimise, pour chaque participant, le champ de vision vers l'écran et l'exposition à la caméra.





222/90
avec plateau ovale

Formes



Carrée : 90 x 90 cm. Rectangulaire : 80/90 x 160/190 cm.
Ovale : 90–180/200 cm. Ronde : Ø 100 cm.
Hauteur : selon le type du panneau utilisé 73,0–74,4 cm

Finitions du piétement



Tube d'acier, finition chromée brillant, ou finition laquée mate structurée, coloris noir ou blanc

Profils de chants



Chants en bois massif, arête inférieure rayonnée, chants droits en résine de synthèse, chants en bois biseautés ou chants biseautés en liaison avec des plateaux en stratifié compact HPL

Occo

Gamme 222. Design : jehs+laub

La gamme Occo est conçue comme un outil à la disposition des architectes et des architectes d'intérieur : elle leur offre une grande souplesse dans l'aménagement des zones à la charnière entre collaboration structurée et échanges informels, tout en préservant une forte unité formelle. En effet, toute une déclinaison de sièges Occo vient compléter idéalement les tables – tant sur le plan visuel que fonctionnel. Réalisé en tube d'acier, le piétement des tables peut être équipé de roulettes orientables, et sa structure reprend la géométrie du croisillon de piétement des sièges. Un choix de plateaux carrés, rectangulaires, ronds ou ovales complète cette approche organique par une géométrie rigoureuse. Les finitions des plateaux sont nombreuses : mélaminés à chaud, ébénisterie, stratifié compact HPL ou encore chêne massif.





Plateaux rectangulaires ou en tonneau, colonnes de piétement tubulaires et portées très importantes caractérisent la gamme Travis. En liaison avec des finitions raffinées, elles en font une solution statutaire offrant un espace aux jambes maximal. Design : wiege.

Travis

Gamme 660. Design : wiege

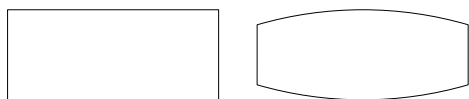
Des dimensions généreuses, des portées hors normes : avec un espacement pouvant atteindre trois mètres, deux colonnes suffisent pour créer une table de conférence d'une longueur comprise entre 280 et 360 cm et d'une profondeur de 120 cm. Au-delà de la gamme standard, la structure modulaire, avec ses colonnes, ses traverses articulées et ses supports de plateau coulissants, ouvre des perspectives presque infinies en termes de configuration des plateaux. Cette structure facilite par ailleurs l'intégration de supports de visualisation et de communication sur mesure. Dans sa version compacte montée sur vérins électriques, la table passe en quelques secondes de la position standard à une position haute qui stimule les échanges – une conséquence bienvenue de la posture debout.



661/41

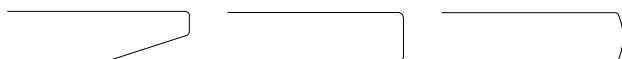
Table Travis réglable en hauteur
90 x 180 cm, 100 x 200 cm ou 80/120 x 230 cm,
hauteur 71 - 118 cm

Formes



Rectangulaire : 120 x 280 cm. En tonneau : 80/120 x 280/360 cm

Profils de chants



Biseautés, droits, rayonnés



En fonction du concept d'aménagement, de la forme du plateau et du contexte d'utilisation, les colonnes de piétement sont montées sur des embases rondes ou des arceaux plats.

Finitions du piétement



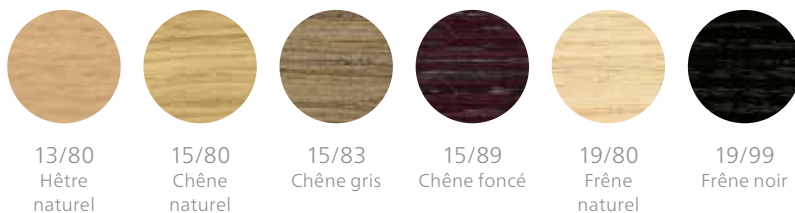
Arceaux plats : aluminium chromé brillant, ou laqué noir ou gris argent satiné. Embase ronde : acier inoxydable poli miroir.





Finitions des plateaux

Finition ébénisterie, variantes 1



13/80
Hêtre
naturel

15/80
Chêne
naturel

15/83
Chêne gris

15/89
Chêne foncé

19/80
Frêne
naturel

19/99
Frêne noir

Finition ébénisterie, variantes 2



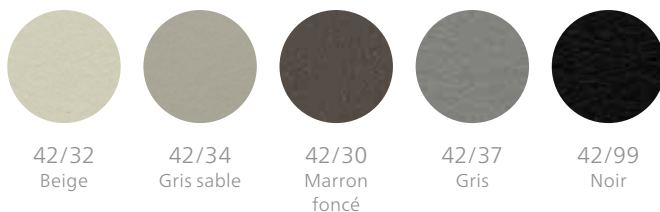
11/80
Érable
naturel

14/80
Orme
naturel

16/80
Noyer
naturel

18/00
Placage
reconstitué
Mokka

Linoléum



42/32
Beige

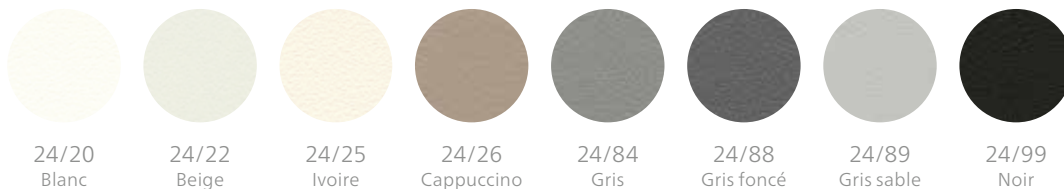
42/34
Gris sable

42/30
Marron
foncé

42/37
Gris

42/99
Noir

Stratifié



24/20
Blanc

24/22
Beige

24/25
Ivoire

24/26
Cappuccino

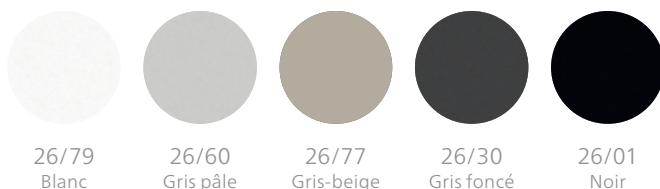
24/84
Gris

24/88
Gris foncé

24/89
Gris sable

24/99
Noir

Stratifié Softmatt



26/79
Blanc

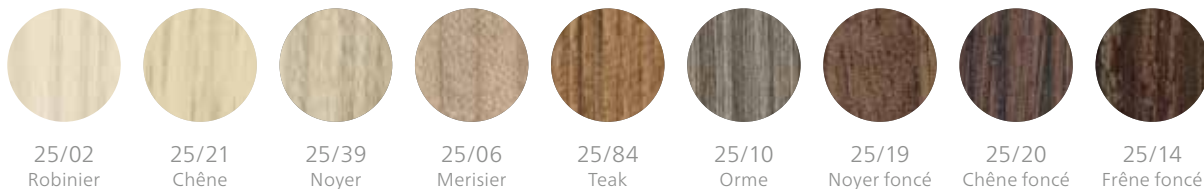
26/60
Gris pâle

26/77
Gris-beige

26/30
Gris foncé

26/01
Noir

Stratifié décor bois



25/02
Robinier

25/21
Chêne

25/39
Noyer

25/06
Merisier

25/84
Teak

25/10
Orme

25/19
Noyer foncé

25/20
Chêne foncé

25/14
Frêne foncé

Plateau mélaminé à chaud



Blanc

Gris clair

Gris foncé

Noir

Profils de chants



Symboles

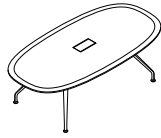
- Version standard
- Version sur mesure
- * à partir d'une profondeur de 600 mm

◇ Chant rapporté

△ Chant masqué



222 Occo



300 Graph



440 Confair



460 mAx



465 mAx light

Finition ébénisterie

Mélangé

Bois massif

Stratifié compact massif (HPL)

Finition ébénisterie

laqué

Stratifié

Finition ébénisterie

Linoléum

Mélangé

Stratifié

Stratifié variante 1

Stratifié variante 2

Placage variante 1

Placage variante 2

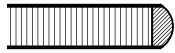
Stratifié

Stratifié variante 1

Stratifié variante 2

Placage variante 1

Placage variante 2



E1-1 Chant masqué rayonné

○

○

○

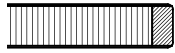


E1-2 Chant masqué rayonné, profilé antichoc intégré

●

●

●

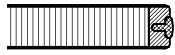


E1-3 Chant droit masqué

○

○

○

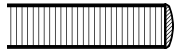


E1-4 Chant droit masqué, arêtes rayonnées, profilé antichoc intégré

●

●

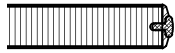
●



E2-1 Chant bois galbé

○

○



E2-2 Chant bois galbé, profilé antichoc intégré

●

●

●

●

●

●

●

●

●

●



E2-3 Chant droit en matière synthétique

●

●

●

●

○

●



E2-3.1 Chant bois droit

○

○

●

●

●

●

●

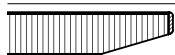
●

●

●



E2-4 Chant bois en aile d'avion, rayon supérieur 4 mm

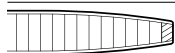


E2-5 Chant bois biseauté à bord droit, 12 mm

●

●*

●*



E2-6 Chant bois en aile d'avion symétrique

●

●



E4-1 Chant en bois massif, arête inférieure rayonnée

●



E5-1 Stratifié compact massif (HPL), chant rayonné, rayon 4 mm

●

Équipements intégrés



Boîtier de connexion Basic intégré



Boîtier de connexion Basic intégré



Boîtier de connexion double face intégré



Boîtier de connexion double face intégré



Boîtier de connexion Move intégré



Boîtier de connexion Compact intégré



Passage de câbles

Pour en savoir plus sur la compatibilité des équipements intégrés en fonction des modèles, reportez-vous au tarif.



Trappe d'accès Executive



Trappe d'accès Executive



Trappe d'accès Basic



Trappe d'accès Basic



Prises multiples



Trappe d'accès Graph

Sièges conférence et réunion



Aline
Gamme 230



Aline-S
Gamme 230



Ceno
Gamme 361



Chassis
Gamme 340



Ligne FS
Gamme 21



Graph
Gamme 30



Metrik
Gamme 186



Modus Executive
Gamme 28



Neos
Gamme 180



Occo
Gamme 222



ON
Gamme 170

Sito
Gamme 240



Sola
Gamme 290

Stand-Up
Gamme 202

Stitz 2
Gamme 20

Grands principes et démarche environnementale

Wilkhahn et le développement durable

En plus de 100 ans d'existence, l'implication de Wilkhahn dans le développement durable se compte en décennies. Dès le milieu du XX^e siècle, le principe de pérennité, le dialogue social, la gestion responsable des ressources et de l'impact environnemental et l'ambition d'une contribution authentiquement culturelle ont animé l'entreprise. Wilkhahn est aujourd'hui, sur le plan international, une entreprise exemplaire non pas au seul titre de ses produits, mais pour la cohérence et la modernité de son approche. C'est indéniablement sur la recherche, engagé très tôt, de concepts esthétiques intemporels, dans la prise en compte de la dimension écologique et dans le respect de l'ensemble des partenaires sociaux de l'entreprise que se fonde la réputation de Wilkhahn. Ce n'est pas moins vrai, partout dans le monde, de la relation clientèle. Y a-t-il ambition plus digne d'être poursuivie que la volonté de contribuer autour de soi au bien-être et au succès dans les années à venir ?

Nos grands principes

Des produits issus d'une réflexion approfondie

Dans le développement de nouveaux produits, la pérennité est pour Wilkhahn une composante essentielle. Elle se traduit par la volonté de maximiser la valeur d'usage et de minimiser le gaspillage – sur les principes de «less is more» et de «reduce to the max», deux notions que Wilkhahn réinterprète constamment. La prise en compte de la dimension environnementale est partie intégrante, dès le stade de la conception, de la définition globale du produit.

Respect et collaboration équitables

Rester toujours fair-play : telle est notre attitude, tant à l'égard de nos collaborateurs que de nos partenaires et clients. Dans cette perspective, nous visons l'excellence dans l'analyse, dans la formation, dans le conseil, dans le suivi et dans l'accompagnement. Sur le plan interne, nous privilégions la concertation et le management coopératif. Nous nous engageons avec le même fair-play et la même volonté d'améliorer en continu les conditions de travail au

niveau de la chaîne d'approvisionnement. Dans ce domaine, Wilkhahn a signé un accord international destiné à promouvoir les droits des personnels impliqués.

Environnement : une approche responsable

Wilkhahn adhère aux principes du développement durable et aux arbitrages qu'il impose sur le plan économique, écologique, social et culturel, tout en s'attachant à préserver à long terme l'indépendance de l'entreprise. Le respect des critères environnementaux sur toute la durée du cycle de vie d'un produit est pour nous l'un des critères essentiels d'une démarche probante.

Nos collaborateurs sont aussi nos partenaires

La valorisation optimale du potentiel humain passe chez Wilkhahn par des horaires flexibles, un programme d'intéressement, et le travail en groupe en fonction des projets. Le comité d'entreprise est associé à la gestion de l'entreprise, et nos collaborateurs profitent directement du succès de notre activité. Ils ont accès à un système de pension intégré, financé par une dotation généreuse. Il bénéficie également d'une couverture santé sur mesure. Par la nature même de notre activité, ils sont en outre directement impliqués dans une quête très stimulante : celle d'une approche toujours plus globale des attentes sociales, écologiques, économiques et esthétiques de chacun d'entre nous.

Les pierres angulaires du développement durable

Pacte mondial des Nations unies

Wilkhahn a adhéré en 2007 au Pacte mondial des Nations unies. À ce titre, l'entreprise respecte scrupuleusement une charte en dix points. Celle-ci garantit au niveau international la protection des Droits de l'homme, le respect de la législation sociale, du droit du travail et de l'environnement. Elle inclut également la lutte contre la corruption.



Gestion de la qualité : certification selon ISO 9001:2015

Pour donner à la qualité des produits et des process un cadre clairement défini et ancrer dans notre démarche les principes de l'amélioration continue, Wilkhahn a mis en place dès 1996 un système complet de gestion de la qualité. Il a fait, dans l'intervalle, l'objet d'une certification ISO 9001 selon les standards de l'International Standardization Organization. La gestion de la qualité inclut les relations clients et fournisseurs, le management, la participation des employés, et la fiabilité des process industriels dans une perspective d'amélioration continue.



Gestion de l'impact environnemental : certification selon ISO 14001:2015

En parallèle, Wilkhahn a obtenu la certification internationale ISO 14001. Cette norme, reconnue dans le monde entier, atteste de la gestion responsable de l'ensemble des paramètres environnementaux. Elle inclut notamment une évaluation des performances environnementales et la publication régulière de résultats chiffrés.

EMAS

EMAS est l'abréviation d'Eco-Management and Audit Scheme. Ce système développé par l'Union Européenne associe gestion des paramètres environnementaux et audit écologique, afin de mesurer concrètement les progrès accomplis en matière de respect de l'environnement. Depuis 2001, le siège de Wilkhahn à Bad Münder en Basse-Saxe fait régulièrement l'objet d'une certification EMAS dans la version en vigueur. Dans son bilan environnemental annuel, fondé sur des audits réguliers, Wilkhahn présente au public la performance écologique de l'entreprise. Une version imprimée du bilan environnemental est disponible sur demande (<http://www.wilkhahn.de/de/service/>)

mediencenter-cad-daten/). Par ailleurs, des informations détaillées sur le profil écologique de chaque produit sont également disponibles en ligne.



FSC

Le label FSC (Forest Stewardship Council®) atteste du respect de critères socio-écologiques très stricts en matière de provenance et de commercialisation du bois et des produits dérivés. Le siège de Wilkhahn à Bad Münder a obtenu le label FSC et le droit de transformer et de commercialiser des produits certifiés FSC® (licence C118389, certificat n° TUEV-COC-000462)



Certifications produits

Les produits de la gamme Wilkhahn sont non seulement conformes aux normes internationales régissant le mobilier à usage tertiaire en matière de sécurité et d'impératifs fonctionnels – ils répondent également aux exigences des principales normes internationales sur le plan de l'ergonomie et du respect de l'environnement.

GREENGUARD™

La quasi-totalité des produits Wilkhahn est certifiée Greenguard™. Le Greenguard Environmental Institute est un organisme américain indépendant qui valide la conformité du mobilier avec une utilisation en intérieur. Au-delà des aspects environnementaux, cette certification valide en particulier l'absence d'émissions nocives.



LEED

Le système d'évaluation Leadership in Energy and Environmental Design (LEED) est utilisé aux États-Unis par le U.S. Green Building Council. Il mesure l'impact environnemental et social d'un immeuble. L'utilisation du mobilier Wilkhahn donne lieu à l'attribution de points supplémentaires lors d'une certification selon le système LEED.



Green Star

Green Star est un système d'évaluation multi-critère auquel une entreprise se soumet volontairement. Il a été mis au point par le Green Building Council australien. Ce système mesure la qualité environnementales d'un bâtiment sur le plan de sa conception et de son usage. Les critères d'évaluation de l'impact environnemental sont multiples : implantation du bâtiment, conception, construction proprement dite et facility management.



FISP

La politique de développement durable de l'industrie britannique du mobilier (FISP : UK Furniture Industry Sustainability Programme) a pour objectif d'encourager la

prise en compte efficace de l'impact écologique, le progrès social, et l'exploitation raisonnée des ressources naturelles, tout en favorisant le développement économique et l'emploi. Le programme FISP a été mis au point par le comité environnemental du groupe britannique des fabricants de mobilier (FIEC). Il compte parmi ses membres des groupements d'achats et des fabricants de mobilier. Le FISP s'emploie depuis 2006 à élargir son activité sur le plan international, et a remporté l'adhésion de 60 membres étrangers, dont Wilkhahn.



Une approche responsable à tous les stades

La conception et le design ne s'attachent pas aux seuls aspects formels, fonctionnels et économiques – ils intègrent également la dimension écologique. C'est en effet à ce stade que sont prises les orientations essentielles sur le plan des matières, de la fabrication, du montage, de la logistique et du transport – sans oublier les possibilités de réparation, de remise en état et de recyclage des composants. Les rubriques qui suivent résument les principaux aspects de cette démarche et leur impact à tous les stades du cycle de vie des produits.

Matières

Toutes les matières mises en œuvre sont soumises à une évaluation rigoureuse. Tout produit chimique prohibé par la législation est proscrié. Tous les produits et auxiliaires de fabrication soumis à contrôle sont répertoriés dans un registre qui permet d'identifier les substances dangereuses ; ce dernier permet d'étalonner les efforts de réduction supplémentaire ou de substitution des produits à risque. Dans une volonté de privilégier la démarche qualité en liaison avec une approche pérenne et écologiquement responsable, certains composants des produits Wilkhahn intègrent des matériaux recyclés – en particulier au niveau des pièces métalliques en aluminium et en acier.

Production

Économiser l'eau, gérer les déchets et produire de l'énergie dans le respect du développement durable

L'eau est en passe de devenir une ressource précieuse. Aussi nous tient-il à cœur de l'utiliser avec parcimonie à tous les niveaux. Le traitement des eaux usées industrielles, la mise en place de circuits fermés et des cabines de peinture de dernière génération évitent entièrement les rejets polluants d'eaux usées. Le concept de gestion des déchets mis en place par Wilkhahn inclut un tri mono-matériau et la réutilisation ou le traitement de tous les déchets d'origine industrielle et tertiaire. La réduction continue des besoins énergétiques est partie intégrante de notre politique environnementale. Grâce à une centrale thermique à cogénération et au raccordement à une installation de bio-méthanisation sur le site de Bad Münders, le rendement énergétique a plus que doublé. Cela permet d'atteindre le niveau 'zéro empreinte carbone' pour le chauffage du siège social et du site de production.

Des sites de production intégrés

La fabrication et le montage des produits Wilkhahn s'effectuent à Bad Münders, en Allemagne, et à Sydney en Australie. Les sites de production annexes et les filiales commerciales à l'étranger respectent également – au-delà des standards de qualité – les principes socio-écologiques qui régissent nos activités.

Phase d'utilisation

Esthétique et design

Dans une perspective de développement durable, la pertinence fonctionnelle est une vertu cardinale. Longévité, cohérence du concept, manipulation intuitive et pérennité formelle doivent aller de pair – et cela jusque dans le détail. Dès lors, l'approche du design telle que la pratique Wilkhahn s'exprime dans la durée de vie même du produit et au travers de sa valeur d'usage.

Longévité et garantie

La gamme Wilkhahn illustre de façon exemplaire le principe de la conception 'durable'. Compte tenu de la qualité et de la longévité des matières et d'une constante d'innovations pertinentes, la philosophie même des produits leur confère une durabilité qui se compte en décennies. Autant dire que notre garantie de cinq ans s'appuie sur des bases solides et particulièrement réalistes. Si nos obligations légales ne s'étendent pas au-delà de cette période, nous proposons systématiquement, dans un esprit 'd'écologie concrète', la remise en état et la rénovation complète des produits – et cela jusqu'à cinq ans après l'arrêt de la fabrication des modèles concernés.

Fin du cycle de vie

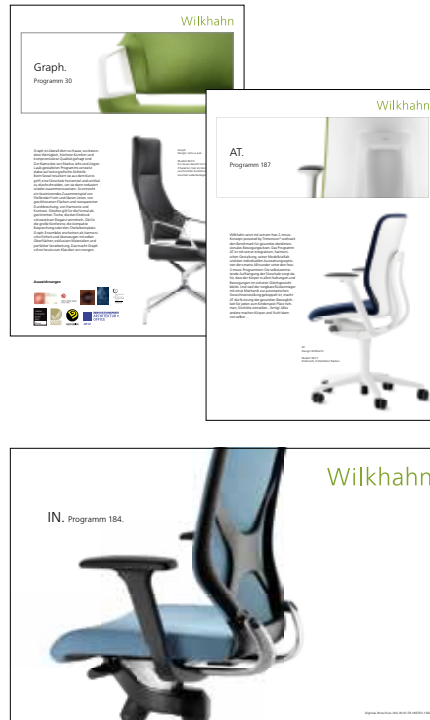
Reprise et recyclage

À l'issue du cycle de vie du produit, nous savons faire face à nos responsabilités en offrant à nos clients toute une série de prestations de reprise et de recyclage. Nous assurons notamment la reprise pure et simple des produits, qui sont alors démontés en usine. Les composants sont ensuite triés par matériau et recyclés chaque fois que c'est possible. Le marquage des pièces, l'absence de produits toxiques et une conception facilitant le démontage offrent du reste l'assurance de pouvoir également recycler le produit dans les meilleures conditions et le respect des critères écologiques sur le lieu même de son utilisation.

Démontage et recyclage

La plupart des pièces peuvent être démontées sans les endommager. Pour faciliter le tri mono-matériau et rationaliser la phase de recyclage, toutes les pièces de plus de 150g font l'objet d'un marquage selon les codes matière en usage au niveau international. Wilkhahn n'utilise ni traitements de protection et de surface ni composés halogénés incompatibles avec le recyclage.

Services



Informations produits, projets, services – notre site Internet a été entièrement repensé pour vous donner un accès simple, clair et direct à l'univers Wilkhahn. Vous y trouverez tout un choix de documents et de supports utiles – depuis nos brochures numériques jusqu'aux fichiers de CAO et aux visuels des différents modèles.

Notre blog passionnera tous ceux qui veulent suivre l'actualité du design, de l'architecture et du secteur en rapport avec Wilkhahn : vous y accéderez d'un simple clic.

Avec l'app Wilkhahn, powered by Architonic, vous avez toute l'information au bout des doigts.

Vous trouverez des informations complémentaires en ligne, en vous reportant aux descriptifs produits et en accédant à nos brochures numériques.



Crédits

Directeur de la création

Rainer Schilling

Mise en page

scherrer.

Rédaction

Burkhard Remmers

Photographie

Armin Kammer (P. 39)

Stefan Müller-Naumann, München (P. 41)

Lothar Reichel Fotodesign, Dachau (P. 10)

Hanspeter Wagner, Zürich (P. 61)

Tom Wolf (P. 33)

Pour l'intégralité des visuels restants, Wilkhahn a fait appel aux photographes suivants :

Espen Eichhöfer, Ostkreuz Agentur der Fotografen

Frank Schinski

Thomas Bach

Thomas Meyer, Ostkreuz Agentur der Fotografen

Vojislav Nikolic

Direction de projet et réalisation

scherrer.

Langues

Allemand, Anglais, Français, Espagnol

© 2018 Wilkhahn

Wilkening + Hahne GmbH+Co. KG

Fritz-Hahne-Straße 8

31848 Bad Münster

Germany



Une expression tangible de la dynamique de changement qui régit les environnements tertiaires d'aujourd'hui : table mAx à piètement rabattable (design : Andreas Störiko) et chaises empilables Aula (design : Wolfgang C.R. Mezger).

Wilkhahn Germany

Wilkening + Hahne GmbH+Co. KG, Fritz-Hahne-Straße 8, 31848 Bad Münder

Wilkhahn worldwide

Australia, Belgium, China, Deutschland, España, France, Hong Kong, Japan, Maroc, Nederland, Österreich, Polska, Schweiz, Singapore, South Africa, United Arab Emirates, United Kingdom, United States of America

wilkhahn.com